



www.mygrin.nl

CATALOGUS

2025

#verandervanperspectief

GRIN is in 2005 opgericht om het perspectief te veranderen ten aanzien van tuinonderhoud.

Het ontstaan en de ontwikkeling van onze producten vloeit voort uit een eenduidige filosofie:

- ✓ Kwaliteit van leven verbeteren
- ✓ Innoveren en vereenvoudigen
- ✓ Duurzame oplossingen bieden

Ontdek de GRIN R-evolution !

GRIN GARANDEERT



32
Modellen

Voldoen gegarandeerd aan elke maaibehoeft.



750
Dealers

Die advies en assistentie bieden.



100.000
Tevreden klanten

Die met GRIN maaien.



Bekijk de foto's van de tuinen die met GRIN gemaaid zijn en lees de recensies op:

www.mygrin-garden.com

1. DUURZAAM TUINIEREN DANKZIJ GRIN

- De 3 R'en van duurzaam handelen p. 8

2. MAAIEN MET GRIN

- Hoe werkt het? p. 14
- GRIN tuinen p. 16
- De expert legt uit | GRIN vs mulching p. 18
- De expert legt uit | Van blad naar voedingsstof p. 20

3. GAZONS VAN 0 TOT 3.000 M²

- Highlights | INNOVATIE p. 24
- Highlights | CONSTRUCTIE p. 26
- Motorbeschermingskegel p. 28
- De motoren waarvoor GRIN heeft gekozen p. 30
- Keuzewijzer p. 32
- Het complete gamma p. 34
- **Grasmaaiers - EM-lijn** p. 38
- **Grasmaaiers - HM-lijn** p. 42
- **Grasmaaiers - BM-lijn** p. 52
- **Grasmaaiers - PM-lijn** p. 60
- **Grasmaaiers - SPM-lijn** p. 66
- Overzicht en technische eigenschappen p. 70

4. GAZONS GROTER DAN 3.000 M²

- **XM-lijn** p. 74
- GRIN XM MAXI-3 maaidek p. 76
- XM wendbaarheid p. 78
- 3 gebruiksopties in 1 met XM ON-BOARD p. 80
- XM technische eigenschappen p. 86

5. VERHAKSELEN MET GRIN

- **BIOCH-lijn** p. 90
- **BIOCH50** p. 92
- **BIOCH70** p. 93
- **BIOCH120 ROAD - CROSS** p. 94
- **BIOCH150 ROAD** p. 104

6. GRIN STAAT ALTIJD VOOR JOU KLAAR

- GRIN, het bedrijf p. 114



INNOVATORS' C H O I C E S I N C E 2 0 0 5



Vanaf de eerste prototypes hadden wij meteen door met daadwerkelijk iets innovatiefs en revolutionairs te maken te hebben voor de grasmaaiermarkt.

Begin jaren 2000, was het mulching al bekend, maar onze ambitie was om echt iets nieuws te ontwikkelen: een maaisysteem dat gras volledig vermaalt en zodoende er geen omkijken meer is naar grasresten. Een verandering van perspectief.

In 2005, krijgt het concreet gestalte middels het geotrooieerde GRIN maaisysteem. Zoals elk begin, kennen de eerste jaren ups en downs, vanwege culturen die doorbroken moeten worden, keuzes die gemaakt zijn, desalniettemin naar alle tevredenheid van de eerste klanten die onze maaiers hebben geprobeerd en de beste reclame hebben opgeleverd, van mond tot mond.

Ze geven ons de moed om door te zetten: de producten verbeteren, het productassortiment groeit en we bereiken steeds meer mensen via onze nieuwe dealers in heel Europa.

Reeds in 2010, wordt het iedereen duidelijk: GRIN is de Europese marktleider op het gebied van maaien zonder opvang en het volledig vermalen van gras. De talrijke voordelen van het geotrooieerde maaisysteem worden erkend door alle gebruikers.

Een praatje met een tuinman benadrukt ondubbelzinnig ons DNA: na 10 jaar gazons onderhouden met GRIN, heeft hij 3.000 km aan afvoer naar het containerpark bespaard, evenals 100.000 liter water en een paar ton kunstmest. Er zijn ook veel minder manuren besteedt en naar volledige tevredenheid van de klant over de kwaliteit van de grasmat.

Het is klaarhelder: een tuin die met GRIN onderhouden wordt is duurzaam, ofwel ecologisch, gezond, verzorgd en men bespaart tijd evenals moeite. Een essentiële waarde voor een product dat lang mee moet gaan.

Daarom is het geotrooieerde GRIN maaisysteem geliefd bij de particulier en de meest veeleisende professional. De passie van onze technici, de bekwaamheid van ons dealernetwerk en het vertrouwen van meer dan 100.000 klanten, die ons de afgelopen 20 jaar gekozen hebben, dragen daaraan bij.

Vandaag, in 2025, is het GRIN gelukt om een ereplek te verwerven tussen de marktleiders van de grasmaaiersector. Maar dat is geen reden om het daarbij te laten: sinds twee jaar, voeren wij een hakselaargamma, om ook snoeiresten op duurzame manier te kunnen verwerken; een jaar geleden, is de XM-lijn gelanceerd, voor het grasonderhoud van de uitgestrekte ruimte; wij zijn verhuisd naar een nieuwe hoofdvestiging, groter en met meer productiecapaciteit.

Innovatie zit in ons bloed: de komende jaren, wacht ons een aaneensluiting van uitdagingen. We kunnen niet wachten.

Wij beloven doorlopend innovaties te brengen voor de groene sector en voor uw tuin, en bedanken iedereen die met ons gelooft in het kunnen veranderen van perspectief!



Franco Ghezzi
Algemeen directeur



1.

DUURZAAM TUINIEREN DANKZIJ GRIN

“ **GRIN recycleert en hergebruikt gras evenals snoeiresten om waterverbruik en aanwending van meststoffen te verminderen. Bovendien, bespaar je tijd en moeite qua onderhoud van de tuin.** ”



De 3 R'en van duurzaam handelen



Recycleren | Hergebruiken | Reduceren



• Het gras **RECYCLEREN** in voedingsstof.

Het afvoeren van gras als afval kost niet alleen moeite, is ook een last, maar ook een verspilling van organische stoffen die het gazon kunnen dienen, vervuilend doordat je het (vaak met een auto) moet vervoeren en een last voor de maatschappij qua afvalstroombeheersing.

Daarentegen, transformeert GRIN het 'afval', door het **recycleren van het vermalen gras in waardevolle voedingsstof** en verhoogt het gehalte van organische stoffen in het terrein (humus). Humus zorgt voor een stabiel, vruchtbaar terrein, draagt voedingsstoffen af en zorgt voor een evenwichtig gehalte van vocht en zuurstof.



• **HERGEBRUIK als bodembedekking.**

Met de GRIN hakselaars wordt het snoeisel van heggen, bomen en struiken verhakseld tot bodembedekking of om met aarde te vermengen.

Het verhakselde ontbindt tot uitstekende natuurlijke voedingsstof, die als vochtreserve dient en beschermt tegen droogte. Je bespaart op waterverbruik van sproeien, beperkt de groei van onkruid en omzeilt onkruidverdelging en beschermt het terrein voor weersinvloeden, stress door temperatuurschommelingen en voor erosie.

Door het **hergebruik van snoeiresten als bodembedekking**, bespaar je ook tijd, moeite en geld ten aanzien van de afvoer van groenafval.



• **REDUCEREN van waterverbruik en van chemische voedingsstoffen.**

De combinatie van GRIN's VERMAALSYSTEMEN voor gras en snoeiresten **reduceert aanzienlijk water- en kunstmestverbruik.**

Water is een waardevol (en duur) goed waar zuinig mee omgegaan moet worden. Maar het gazon en de planten hebben het nodig. Dankzij GRIN, kun je waterverbruik tot een minimum beperken, doordat hydratatie komt van het vermalen gras en door het terrein vochtig te houden met verhakselde snoeiresten onder heggen en planten. Buiten water om, hebben het gazon, de heggen en de planten voedingsstoffen nodig om gezond te groeien.

Ook in dit geval, voeden de gecombineerde GRIN vermaalsystemen de microorganismen in het terrein met gratis natuurlijke voedingsstoffen en wordt het gebruik van kunstmest gereduceerd of zelfs geëlimineerd.

DE DUURZAME TUIN

GRIN®

Bespaar tijd en moeite.

WIL JE GRIN PROBEREN?



Bel

België 0473.13.45.05

Nederland 06.21.64.39.99



Vind de
dichtstbijzijnde
dealer

www.mygrin.nl



Volg ons en ontdek
onze evenementen







2.

MAAIEN MET GRIN

“ Het **GRIN** maaisysteem is het enige dat gras volledig weet te vermalen. Een perfect gazon, natuurlijk gevoed, en zonder omkijken naar grasafval. ”



Hoe werkt het?



✓ VERMAALT GRAS

✓ KAN LANG GRAS AAN

✓ VERBETERT JOUW GAZON



Met het geotrooieerde **GRIN** maaisysteem - **MAAI, ZONDER OPVANGEN, DUS GEEN AFVAL** - wordt het gras tijdens het maaien **volledig vermalen**. Met GRIN hoeft het gras niet opgevangen te worden in een bak, die vervolgens geleegd moet worden. Het gras wordt niet verzameld en hoeft dus ook niet als afval weggebracht te worden.

Het gras zweeft enkele fracties van een seconde in het **geotrooieerde GRIN maaidek**. Dankzij de luchtwerveling die door het geotrooieerde Grin maimes en vleugel in beweging wordt gebracht, wordt het gras gecentrifugeerd en volledig vermalen.

Op deze manier, vermindert het volume van het gras. **Vermalen tot de fijnste grasfragmenten, wordt het nagenoeg onzichtbaar**. Deze grasfragmenten vallen direct op de grond - zonder het gazonoppervlak te bedekken - en worden in korte tijd door het terrein verteerd.

Het GRIN maaidek vermaalt het gras optimaal, tot de fijnste grasfragmenten, perfecte **voeding voor uw gazon**. In normale omstandigheden, is het **maieresultaat brandschoon**, vergelijkbaar met maaien met grasopvangbak.

Het GRIN maaidek is dusdanig diep en glad, dat er geen sprake is van aancoeken en verstopping tijdens het maaien, welke juist typisch zijn voor maaien met grasopvangbak.

Het chassis van een GRIN grasmaaier is kenmerkend en specifiek ontwikkeld voor dit type maaien. Dankzij het GRIN chassis wordt het meeste gehaald uit het geotrooieerde maaisysteem en wordt een uitstekend maieresultaat bereikt, ook bij bijzonder lastige omstandigheden: **lang gras, nat gras, oneffen terrein e.d.**



MEER INFO

MAAI ZONDER OPVANGEN DUS GEEN AFVAL



#verandervanperspectief

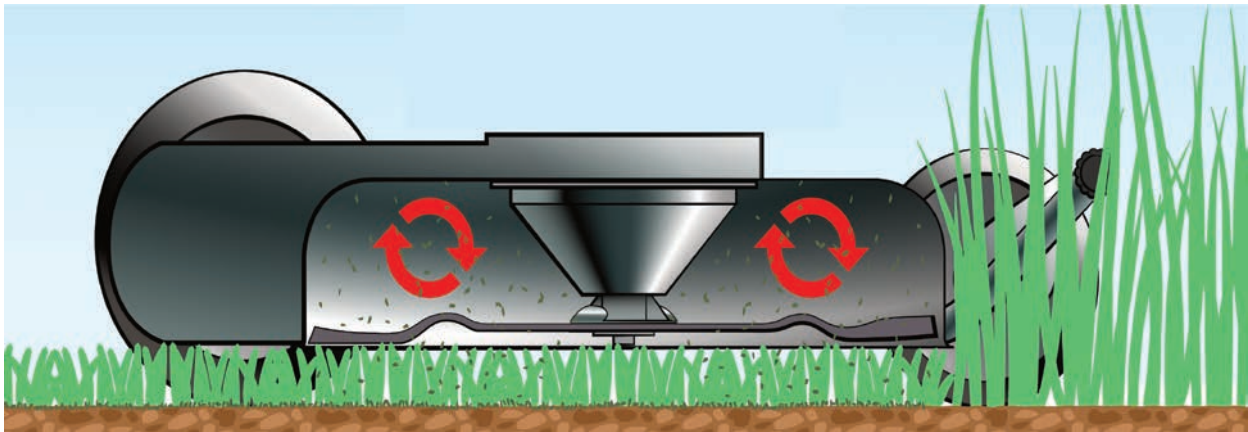

HOE WERKT HET

1. GRIN VERMAALT het gras VOLLEDIG
2. Het vermalen gras wordt als VOEDING verteerd
3. De VOEDING maakt uw gazon weelderig!

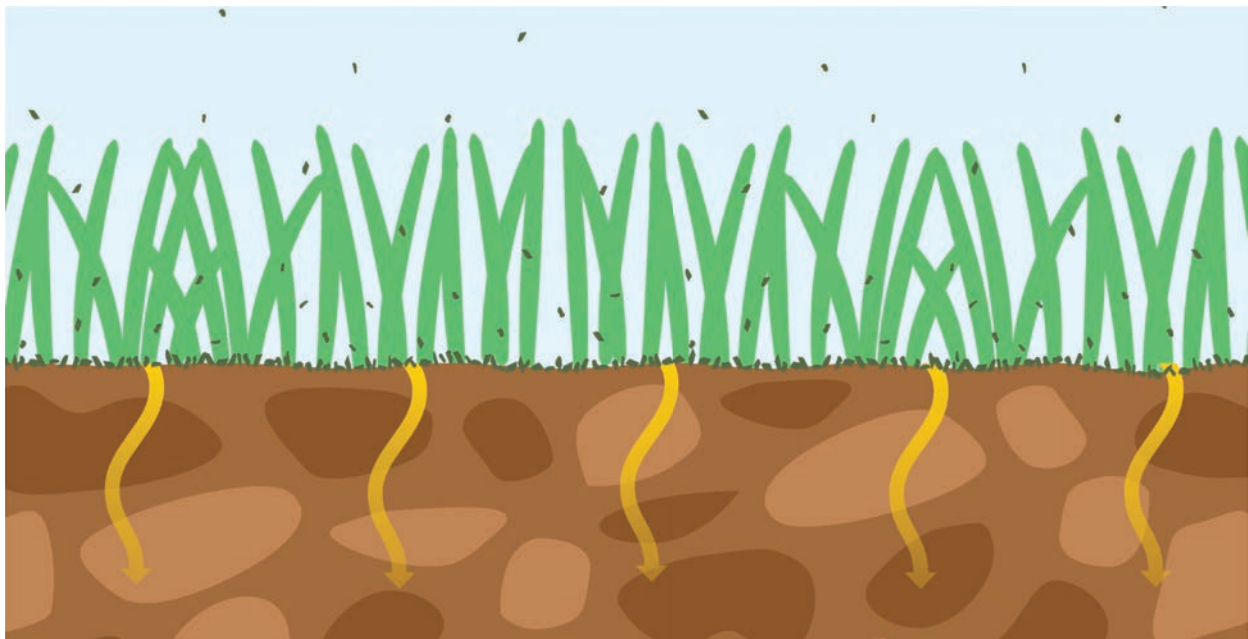

DE VOORDELEN

1. Veel sneller en veel minder arbeidsintensief
2. Geen enkel omkijken naar grasafval
3. Minder onkruid
4. Minder bemesting en besproeien

2. MAAIEN MET GRIN



GRIN tuinen

BEKIJK ALLE
FOTO'S OP



www.mygrin-garden.com



Voornaam: **Ginette**

Plaats: **Koningsbosch**

Tuinoppervlak: **400 m²**

GRIN model: **EM37**

Ik hou van GRIN want:

"Geluidsniveau acceptabel, snijdt goed en licht in gebruik, gemakkelijk wendbaar en maakt het gemaaid gras mooi klein (extra voeding voor het gras) Maakt zijn belofte waar."

Mijn oordeel



Voornaam: **Francis**

Plaats: **Trivières (BE)**

Tuinoppervlak: **500 m²**

GRIN model: **BM46-82V**

Ik hou van GRIN want:

"Wendbaarheid, robuust doeltreffend vermalen van gras en niet te vergeten: geruisloos en bijna geen onderhoud."

Mijn oordeel



Voornaam: **Benedetta**

Plaats: **Varese**

Tuinoppervlak: **3000 mq.**

GRIN model: **PM53A**

Ik hou van GRIN want:

"Het is een fantastische maaier. In weinig tijd is mijn tuin gemaaid. Maaien is een nu een plezier. Dank je, GRIN!"

Mijn oordeel



100.000 klanten hebben voor GRIN gekozen



Voornaam: **Jean Yves**

Plaats: **Saint Prix (95)**

Tuinoppervlak: **1200 m²**

GRIN model: **HM53A**

Ik hou van GRIN want:

“Makkelijk op te bergen maaier, start meteen. Eenvoudige maaier, maar doet het altijd super.”

Mijn oordeel



Voornaam: **Thierry**

Plaats: **Voiron (20)**

Tuinoppervlak: **1500 m²**

GRIN model: **HM46A**

Ik hou van GRIN want:

“Ik ga niet meer naar het containerpark, mijn gazon is mooier geworden etc...”

Mijn oordeel



Voornaam: **Henri Pierre**

Plaats: **Coulounieix-Chamiers (24)**

Tuinoppervlak: **700 m²**

GRIN model: **BM46A-82V**

Ik hou van GRIN want:

“Elektrisch op accu, goede autonomie, systeem zonder opvangen, geruisarm.”

Mijn oordeel





De expert legt uit



BEKIJK ALLE TECHNISCHE VIDEO'S
OP HET GRIN YOUTUBE KANAAL

• BESCHADIGT GRIN HET GAZON?

NEE. Dankzij het GRIN maaisysteem, wordt het gras **tot fijne fragmenten vermalen**. Daarom blijft het niet op de grasmat liggen en voorkom je problemen. Het valt direct door de grasmat op de grond om als natuurlijke voedingsstof verteerd te worden. GRIN wordt al jaren door professionals en particulieren gebruikt voor het onderhoud van gazons.

• WAAR BLIJFT HET GEMAAIDE GRAS?

Het volledig vermalen gras is **natuurlijke voedingsstof** dat dankzij vocht en micro-organismen in het terrein verteerd wordt. Het gras, dat rijk is aan voedingsstoffen, is een waardevolle natuurlijke meststof voor het gazon. Aangezien gras 80% uit water bestaat, draagt het bij aan het vochtgehalte van het terrein en bespaar je zo 20% op besproeien.

• WELKE GRASLENGTE KAN GRIN AAN?

Je hoeft NIET vaker te maaien. Met GRIN maai je net zoveel als met een maaier met opvangbak. Ook de maaihoogtes blijven hetzelfde. Middellang gras, om de 10 à 15 dagen maaien, levert de beste vermaling op. Zelfs lang gras (meer dan 20 à 30 cm) wordt goed vermalen, ook al zal het resultaat wellicht wat minder schoon zijn.

• KAN JE MET GRIN ELK TYPE GAZON MAAIEN?

JA. Het GRIN maaisysteem leent zich voor **verzorgde gazons** en voor **rustieke maaiomstandigheden**.

Op www.mygrin-garden.com/nl kun je foto's bekijken die klanten hebben ingestuurd en kun je zien hoe goed GRIN het doet met verschillende typen gras. In het geval van twijfel, aarzel niet en wend je tot een GRIN dealer voor een geheel vrijblijvende TEST DRIVE.

• IS HET GRIN MAAISYSTEEM ANDERS DAN HET TRADITIONELE MULCHING?

JA, HEEL ANDERS. Beide principes gaan uit van maaien zonder opvangen, maar de voordelen bij **GRIN** zijn:

- **VERMAALT HET GRAS VOLLEDIG** en laat geen grassnippers achter op de grasmat, die vervolgens niet verteerd kunnen worden
- maait ook **LANGER GRAS** en daardoor hoeft je niet vaker te maaien
- maait ook **NAT GRAS** goed

Deze kenmerken zijn doorslaggevend wanneer het klimaat een snelle grasgroei bevordert.

GRIN vs MULCHING



BEKIJK DE VIDEO
GRIN vs MULCHING

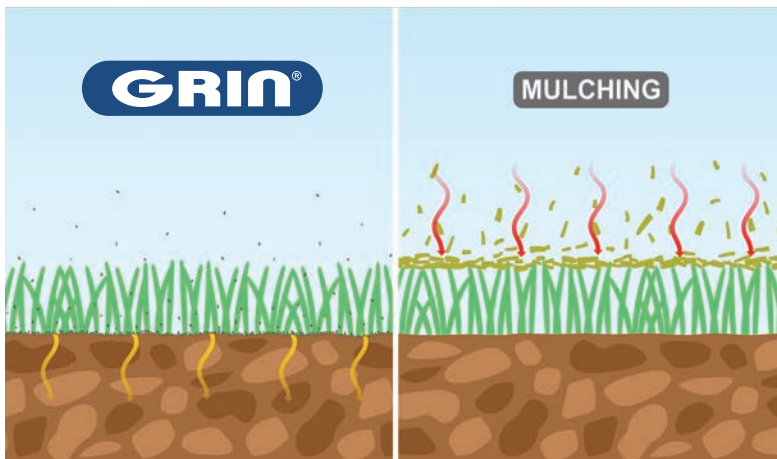

• JE ZIET HET VERMALEN GRAS NIET

In normale maaiomstandigheden, wordt het **gras volledig door Grin vermalen**, zo fijn, dat het tussen het gras op de grond valt, om als natuurlijke voeding opgenomen te worden. **Zo is het maairesultaat brandschoon** en vergelijkbaar met dat van een grasmaaier met grasopvangbak. Bij het traditionele mulching, wordt het gras slechts versnipperd en blijft aan het oppervlak van het gazon steken, waardoor opname door de grond moeilijk is, ophoping ontstaat en het risico bestaat dat het gazon verstikt. Bovendien, wanneer het opdroogt, is het als opgedroogde grasresten ongewenst zichtbaar op de gazon.

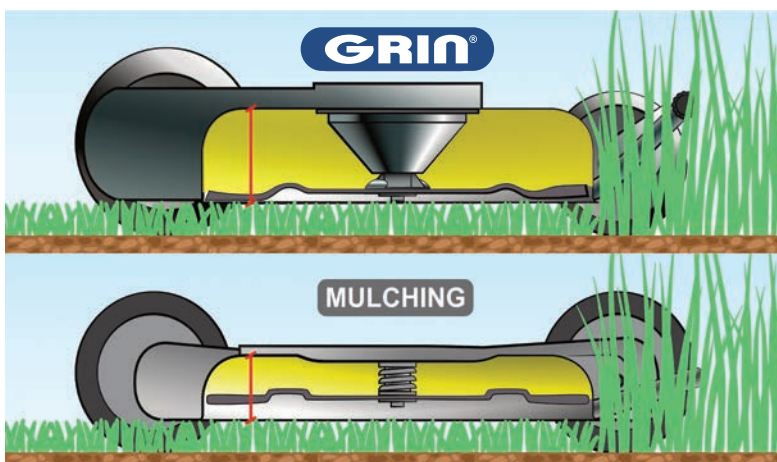

• HET GRIN MAAIDEK VERWERKT OOK LANG GRAS

Het Grin maaidek is circa 30% hoger dan dat van traditionele mulching grasmaaiers. De vorm en de positie van het maaiemes zorgen voor een volume van het **maaidek dat 50% groter** is dan bij traditionele mulchmaaiers.

Hierdoor kan een Grin meer gras verwerken, langer en zonder te verstopen.

In vergelijking met het traditionele mulching, is Grin hierdoor veel effectiever in middelhoog gras.

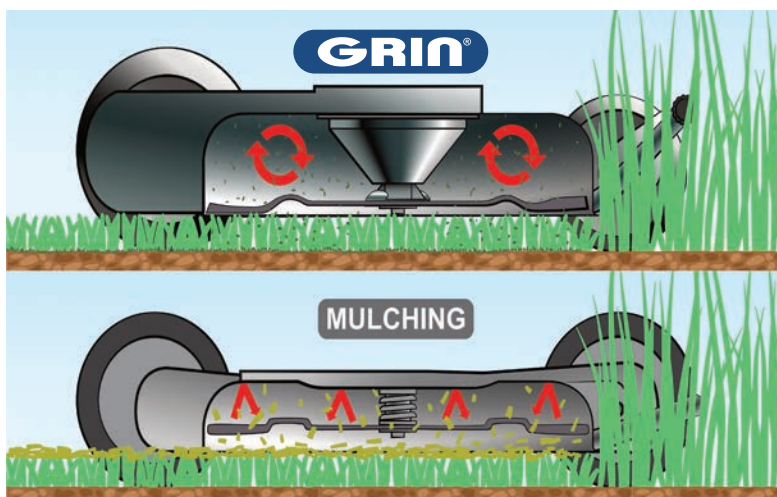

• HET GRIN MAAIMES CENTRIFUGEERT HET GEMAaide GRAS

De Grin maaïnrusting is voorzien van het geotrooieerde maaiemes, heeft een speciale vorm en is van speciaal gehard staal. Het maaiemes wordt samen met het geotrooieerde schroefblad op specifieke hoogte in het maaidek gemonteerd. De combinatie van deze twee onderdelen met de vorm van het maaidek, brengen een luchtwerveling teweeg, **centrifugeert het gras voor een langere verwerking en vermaling in de fijnste fragmenten**. De maaïnrusting van een traditionele mulchmaaiër is gewoonlijk voorzien van een enkel gewelfd maaiemes dat het gras in meerdere segmenten versnipperd, tijdens het eerste contact en vervolgens wanneer het gras naar de grond valt. Wanneer het gras langer is dan 8 à 10 cm, zullen de grassnippers lang en zichtbaar zijn.



De expert legt uit



BEKIJK DE VIDEO HET
MAAIEN VAN BLADEREN



Van blad naar voedingsstof

Met het geotrooieerde GRIN maaisysteem - MAAI, ZONDER OPVANGEN, DUS GEEN AFVAL - vermaakt men ook bladeren. In het maaidek, worden de bladeren volledig vermalen tot voeding voor je gazon.

De door GRIN fijn vermalen bladeren zijn een uitstekende stikstofrijke voedingsstof voor de grasmat. Dankzij vocht en micro-organismen in het terrein, wordt het 's nachts opgenomen. De grond wordt vruchtbaarder en het gazon weelderiger.

Zo hoef je geen tijd en energie te steken in het bijeenharken en afvoeren van bladeren.

In elke situatie... Een perfect gazon!



Lang gras



Bloemrijk gazon



Weide



Verzorgd gazon



Bladeren



Hoog gewas

MAAI
ZONDER OPVANGEN
DUS GEEN AFVAL



#verandervanperspectief





3.

GAZONS VAN 0 TOT 3.000 M²

“ Je kunt kiezen tussen **24 GRIN** maaiers die zowel geschikt zijn voor **particulieren als professionals.**

Kies jouw GRIN aan de hand van te maaien **oppervlak, type aandrijving en motor.**

Vind de geschikte maaier voor jouw tuin. ”

Highlights



INNOVATIE

01. INKLAPBARE STUURBOOM



02. TRILLINGSDEMPENDE SNELVERSTELLING



03. CENTRALE MAAIHOOGTEVERSTELLING



INNOVATIE, EENVOUD, FUNCTIONALITEIT

04. CHASSIS, BEDACHT OM VERVOERD TE WORDEN



05. VEREENVOUDIGDE START



06. ELEKTRISCHE START



01. INKLAPBARE STUURBOOM

Ontgrendel simpelweg twee hendels om de stuurboom in te klappen om compact op te kunnen bergen of te vervoeren. Met ingeklapte stuurboom en rechtop gezet, kan de maaier makkelijk schoon gemaakt worden of in de garage gestald worden*.

* De elektrische modellen en de MOW N'STOW modellen, kunnen met volle tank, langdurig rechtop gestald worden

02. TRILLINGSDEPENDE SNELVERSTELLING

De robuuste Nylon verstellingsklemmen kunnen op maat versteld worden naar lengte van de gebruiker.

De nieuwe GRIN verstellingsklemmen zijn ook voorzien van trillingsdemping, zodat langdurig maaien prettiger is.

03. CENTRALE MAAIHOOGTEVERSTELLING

Één snelverstellingshendel regelt de maaihogte tegelijk op de vier wielen.

Met één handeling kies je de gewenste hoogte, snel en eenvoudig.

04. CHASSIS, BEDACHT OM VERVOERD TE WORDEN

De ergonomie van het GRIN chassis is afgestemd voor een verbeterde wendbaarheid en vervoersgemak. Dankzij de twee handvatten kan de maaier makkelijk getild worden, bijvoorbeeld de trap op en af. Door de inklapbare stuurboom kan de maaier makkelijk vervoerd worden, ook in de kleinste auto.

05. VEREENVOUDIGDE START

De high-end motoren op de GRIN maaiers zijn direct, zonder moeite, te starten. De nieuwste technologieën zijn gebruiksvriendelijk, intuïtief en vereisen minder onderhoud.

06. ELEKTRISCHE START

De GRIN benzinemaaiers met INSTART, als de elektrische maaiers van de EM en BM-serie, worden met een druk op de knop gestart. Een eenvoudige druk op de knop en je kunt maaien: snel, simpel en doeltreffend.

Highlights



CONSTRUCTIE

01. STALEN MAAIDEK



02. STALEN CHASSIS



03. GEOTROOIEERD MAAIMES



DUURZAME PRODUCTEN

04. STALEN WIELEN



05. ZWEVENDE OPHANGING AANDRIJVING

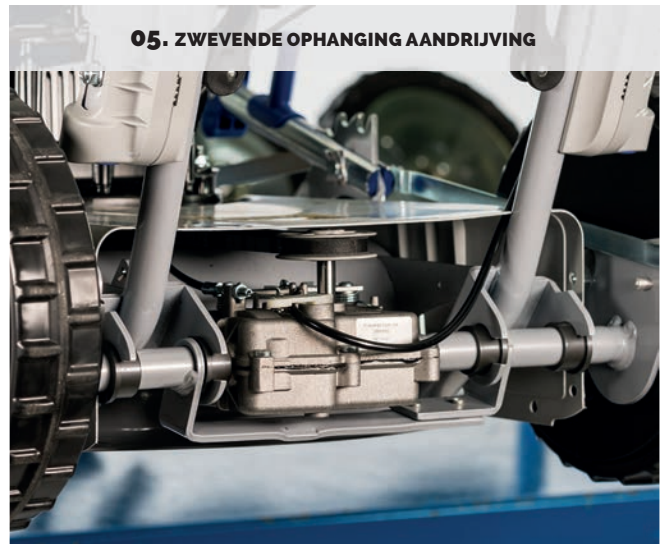

06. VERSTERKTE WIELOPHANGING



01. STALEN MAAIDEK

Het volledig gladde maaidek is van **3 mm dik staal vervaardigd en gemoffeld**. Het is robuust en daardoor wordt het gras goed gecentrifugeerd.

02. STALEN CHASSIS

De dragende buisconstructie is van staal en wordt aan het maaidek gelast **om één solide geheel** te vormen (geregistreerd gebruiksmodel). Zodoende is de maaier robuuster en trillingsarmer.

03. GEOTROOIEERD MAAIMES

Het unieke maaimes heeft een speciaal productieproces doorlopen voor een hoge bestendigheid en lange gebruiksduur. De materiaaldikte en de productiewijze van de snijkant leiden tot een **3 à 4 keer langere levensduur** t.o.v. traditionele maaimessen.

04. STALEN WIELEN

De wielen kennen duurzame **stalen velgen** en naven. Door de dubbele kogellagering verrijden de maaiers soepel, ook op moeilijk terrein. Het profiel van het loopvlak is afgestemd op elk model en gebruik.

05. ZWEVENDE OPHANGING AANDRIJVING

De aandrijvingskast van **aluminium**, met hermetisch **ingesloten oliebad**, is **zwevend opgehangen** en werkt daardoor spanningsvrij. De aandrijfsnaar is volledig afgeschermd en spant zichzelf, waardoor **slijtage verwaarloosbaar** is.

06. VERSTERKTE WIELOPHANGING

De **versterkte stalen wielophanging** - dikkere dwarsdoorsneden - is stootbestendig en duurzaam. Het maairesultaat blijft ook na jaren perfect.

Motorbeschermingskegel



BEKIJK HOE DE
MOTORBESCHERMINGSKEGEL
WERKT

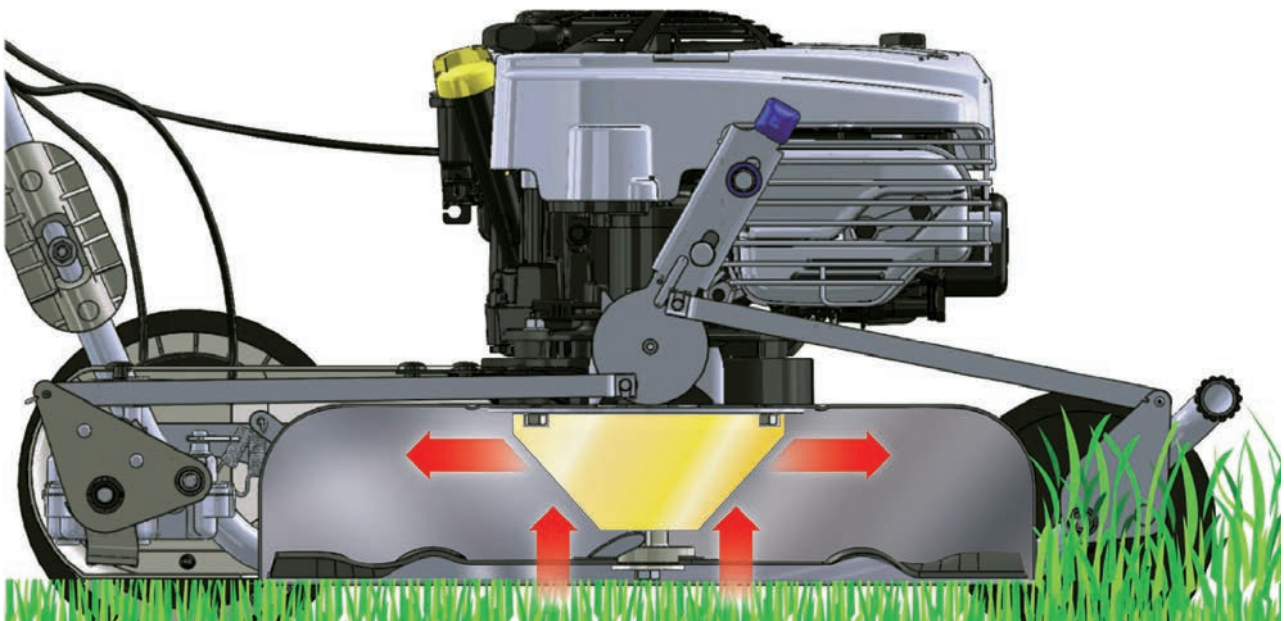

DE **MOTORBESCHERMINGSKEGEL** BIEDT BESCHERMING WANNEER HET MAAIMES, TIJDENS HET MAAIEN, PER ONGELUK EEN OBSTAKEL RAAKT (BIJVOORBEELD EEN STEEN, EEN WORTEL O.I.D.)

Heeft u wel eens per ongeluk een obstakel geraakt (bijvoorbeeld een steen, boomwortel o.i.d.), tijdens het maaien, met als gevolg een verbogen krukas? Helaas, door onoplettendheid of pech, kunnen kleine 'ongelukken' gebeuren die de mechaniek van de grasmaaier serieus kunnen schaden.

GRIN heeft een oplossing voorzien - **de motorbeschermingskegel** - die deze problemen tot een minimum beperkt.

Deze voorziening (wij raden u aan de video te bekijken) biedt bescherming wanneer het maaimes, tijdens het maaien, per ongeluk een obstakel raakt. Het robuuste geheel van stalen kegel, verbonden aan het Grin chassis, absorbeert de klap en beperkt de impact tot een minimum. In het geval dat de maaimeshouder breekt, kan het eenvoudig, snel, goedkoop en door de gebruiker zelf vervangen worden.

De MOTORBESCHERMINGSKEGEL is aanbevolen voor alle oneffen terreinen of onoplettende gebruikers, die dikwijls tegen ongelukjes aanlopen vanwege het terrein.

De MOTORBESCHERMINGSKEGEL is **standaard gemonteerd op de PROFESSIONELE Grin serie*** en kan als optie gemonteerd worden op de andere modellen in het gamma.

* PM46A / PM46A IS / PM46A HONDA / PM46A KW / PM53A / PM53A IS / PM53A HONDA
PM53A KW / SPM53A KW / BM46-82V / BM46A-82V / BM53A-82V



**GRIN BIEDT GRATIS VERLENGING
VAN DE GARANTIE TOT 3 JAAR.**

Meld jouw Grin aan op www.mygrin.nl



MEER INFO

De motoren waarvoor GRIN heeft gekozen



Briggs & Stratton

Met meer dan 100 jaar geschiedenis, is Het Amerikaanse Briggs & Stratton de grootste producent, wereldwijd, van benzinemotoren voor grasmaaiers en andere toepassingen in de tuinsector, alsmede voor industriële toepassing en biedt een dekkend wereldwijd netwerk voor technische ondersteuning met meer dan 40.000 werkplaatsen en officiële dealers.

Enige Briggs & Stratton producteigenschappen waarvoor GRIN heeft gekozen:



• MOW N'STOW

De motoren die van het Mow N'Stow systeem voorzien zijn, mogen na elk gebruik rechtop gekanteld worden, waardoor 70% grondoppervlak bespaard wordt en het maaidek makkelijk toegankelijk is. Deze motoren kennen een aantal bijzondere technische modificaties, waardoor er, rechtopstaand, geen benzine, noch olie lekken.

• READY START

Het ReadyStart® systeem vergemakkelijkt het starten.

De handmatig bediende primer door middel van een starterknop en de regeling van luchttoevoer zijn niet meer nodig. Het voldoet om aan de starterkoord te trekken en binnen twee pogingen zal de motor starten.

• ELEKTRISCHE START*

(Van toepassing op de INSTART modellen)

De Grin grasmaaiers die voorzien zijn van Briggs & Stratton motor met IS Instart systeem worden elektrisch gestart door middel van een druk op de knop. Een ingebouwde lithium-ion accu zorgt voor een moeiteloze directe start.

De accu is simpel en snel op te laden, dankzij een losse oplader.

POWERED by
HONDA

Honda

Honda, opgericht in 1948, heeft een grote ervaring met de ontwikkeling en productie van motoren.

Honda wordt internationaal erkend voor haar expertise en leiderschap in het ontwikkelen en maken van een groot aantal producten – van kleine motoren voor algemeen gebruik tot sportauto's.

Enige Honda producteigenschappen waarvoor GRIN heeft gekozen:



• OHV TECHNOLOGIE

Het ontwerp van Honda's kopklep (OverHead Valve) zorgt voor een meer efficiënte verbranding, helpt om het olie- en brandstofverbruik te doen dalen en creëert een uitstekend thermisch evenwicht. Ook de duurzaamheid, betrouwbaarheid en levensduur van de motor zijn erop vooruit gegaan.

• START GEMAKKELIJK

Alle Honda motoren zijn uitgerust met een automatisch decompressiesysteem die een gemakkelijke start verzekert. Dit systeem, dat gekoppeld is aan de nokkenas, vermindert de compressie door de uitlaatklep een klein beetje te openen wanneer de motor wordt gestart. Dit reduceert de kracht die nodig is om de motor te starten.

• LAGE EMISSIE

Honda is zich bewust van haar verantwoordelijkheid voor de impact van haar bedrijfsactiviteiten en haar producten op het milieu en is toegewijd om deze impact te minimaliseren.

CONFIGUREER JE MAAIER NAAR BEHOEFTE.

Powered by

Kawasaki**Kawasaki**

Kawasaki Engines is al meer dan 60 jaar producent van motoren voor professionals in de tuinsector. Dankzij hun know-how op het gebied van high-end en innovatiegedreven engineering, heeft Kawasaki Engines wereldwijd een reputatie opgebouwd als leverancier van motoren van de hoogste kwaliteit en bedrijfszekerheid.

Enige Kawasaki producteigenschappen waarvoor GRIN heeft gekozen:



- **ACTIEVE SMERING**

De professionele Kawasaki FJ180V KAI motor is voorzien van actieve smering, waardoor zonder smeringsproblemen ook op steile hellingen gemaaid kan worden.

- **HEAVY DUTY VLEGWIEL**

Het heavy-duty vlieg wiel met hoge massatraagheid vergemakkelijkt het maaien in dikker gras. De optimale koppelcurve in combinatie met het GRIN maaisysteem, maken de maaiers met Kawasaki motor gewild voor maaien in de moeilijkste maaicomstandigheden.

- **ONTWIKKELD VOOR GEBRUIKSDUUR**

Elke Kawasaki FJ motor is krachtig en robuust: van het ontwerp van het solide motorblok tot de slijtvaste verchromde zuigerveren en de gietijzeren cilindervoeringen. Kwaliteitslagers zorgen ervoor dat motorbelastingen pieken langer kunnen worden verdragen. De metalen beschermingskap biedt maximale duurzame bescherming.

**Cramer**

Als producent van accumotoren, bedient het Zweedse CRAMER een wereldwijde markt. Op het hoogste niveau van de technologie, ontwikkelen zij hoogwaardig accugereedschap, krachtig en duurzaam. Ze bieden baanbrekend vermogen, innovatie en slimme oplossingen, tot grote vreugde van professionals en particulieren.

Enige Cramer producteigenschappen waarvoor GRIN heeft gekozen:



- **PROFESSIEEEL VERMOGEN**

Het vermogen van de 1,5 kW BRUSHLESS CRAMER motor is vergelijkbaar met een 160 à 180 cc benzinemotor.

Je kunt in alle grasomstandigheden maaien.

- **AUTOMATISCHE TOERENTALREGELING**

De elektronische aansturing regelt automatisch het toerental voor het benodigde vermogen bij de maaicomstandigheden die van toepassing zijn en om de accu optimaal te besparen.

- **OPTIMALISATIE GEBRUIKSDUUR VAN DE ACCU**

CRAMER produceert accu's met diverse capaciteiten, om aan de vereisten te voldoen van elke tuin. Tot 1.200 m² autonomie met een volle lading, getest in gemiddelde maaicomstandigheden.



Keuzewijzer



GRIN biedt een compleet productgamma dat zich leent voor de maai behoeften van elke tuin.

De juiste maaier kiezen is belangrijk, want je zult jarenlang profijt hebben van een GRIN!

Ga na dat GRIN grasmaaiers geen grasopvangbak hebben. Dit maakt **GRIN lichter en wendbaarder** dan welke grasmaaier ook.

1 - Kies de juiste maaibreedte

Je kunt kiezen voor een kleinere Grin grasmaaier ten opzichte van een grasmaaier met grasopvangbak (bijvoorbeeld: als je eerst een maaier had met breedte 53 cm, zou een Grin met maaibreedte 46 cm geschikt kunnen zijn). Men koos voor erg brede maaiers, omdat deze grote opvangbakken hebben en je daardoor minder hoeft te stoppen. Bij GRIN boek je 10 minuten tijdswinst op elke 1.000 m² met een breder maaimes. De smallere maaiers zijn echter wendbaarder in de kleine ruimte.

2 - Ga na of je überhaupt aandrijving nodig hebt

Grasmaaiers met opvangbak zijn zwaarder, voornamelijk wanneer de opvangbak vol is. Om deze voort te bewegen is een aandrijving nodig vanaf 400 m² of bij licht hellend terrein. Bij GRIN is de duwmaaier zonder aandrijving wendbaarder, sowieso in de kleine ruimte. **Tot 800 m² en tot 10° licht hellend terrein, is een GRIN duwmaaier aanbevolen.**

3 - Kies de juiste soort motor

De GRIN maaiers met elektromotor zijn op dezelfde manier geconstrueerd als die met benzinemotor; de maaikwaliteit is uitmuntend en, in normale gebruiksomstandigheden, gelijk aan de maaiers uit de lijn met benzinemotoren.

GEBRUIK HET KEUZESCHEMA OP DE VOLGENDE PAGINA OM DE GESCHIKTE GRIN TE VINDEN VOOR JOU EN JE TUIN!

• Hoe groot is jouw tuin?

M ² TUIN	MAAIBREEDTE	AANDRIJVING	MODELLEN
0-400	37 cm (600-800 m ² /u)	NEE	EM37 - HM37 - BM37
400-800	46 cm (800-1.000 m ² /u)	NEE	HM46 - HM46 IS HM46 HD - BM46
800-1.200	46 cm (800-1.000 m ² /u)	JA	HM46A - HM46A IS - HM46A HD BM46A - PM46A - PM46A IS PM46A HD - PM46A KW
1.200-3.000	53 cm (1.000-1.200 m ² /u) (2.000 m ² /u met SPM53A)	JA	HM53A - HM53A IS - HM53A HD BM53A - PM53A - PM53A IS PM53A HD - PM53A KW - SPM53A KW

IN VERGELIJKING MET GRASMAAIER MET OPVANGBAK

M ² TUIN	MAAIBREEDTE BIJ GRIN	MAAIBREEDTE BIJ OPVANGBAK	AANDRIJVING BIJ GRIN	AANDRIJVING BIJ OPVANGBAK
0-400	37 cm	46 cm	NEE	NEE
400-800	46 cm	53 cm	NEE	JA
800-1.200	46 cm	53 cm	JA	JA
1.200-3000	53 cm	53 cm	JA	JA

• Vlak of hellend?

HELLINGSGRAAD	AANDRIJVING	MOTOR
0° - 10°	NEE (tot 800 m ²)	ALLE
10° - 20°	JA	ALLE
> 20° (MAX 35° - 40°)	JA	Accumotor (BM46A-82V - BM53A-82V) Kawasaki met actieve smering (PM46A KW - PM53A KW - SPM53A KW)

Het complete gamma



HobbyPRO

De HobbyPRO lijn beoogt de veeleisende particulier. Robuust, materialen en onderdelen van professioneel kaliber ten behoeve van gewichtsbesparing, wendbaarheid en gebruiksgemak.

LICHTGEWICHT



Geschikt voor manoeuvreren in de kleine ruimte

MAKKELIJK



Eenvoudig starten en intuïtief qua gebruik

ROBUUST



Professioneel chassis, maimes en wielen ten behoeve van een lange levensduur

HobbyPRO

0-400 M²



EM37



HM37 B&S



BM37-82V

400-800 M²



HM46 B&S



HM46 INSTART



HM46 HD



BM46-82V

800-1.200 M²



HM46A B&S



HM46A INSTART



HM46A HD

1.200-3.000 M²



HM53A B&S



HM53A INSTART



HM53A HD

Elektrisch op stroomkabel

Benzine Briggs & Stratton 6.75

Benzine Briggs & Stratton 6.75 INSTART

ELEKTRISCHE START

Benzine HONDA GCV170

Accu

82V

**MAAI
ZONDER OPVANGEN
DUS GEEN AFVAL**

Een model voor elke maaibehoeft.

Professional

De **PROFESSIONAL** lijn beoogt **professioneel groenonderhoud**. De samenstelling van de maaiers is geschikt voor intensief gebruik en moeilijk terrein.

VERMOGEN



Motor en productsamenstelling speciaal voor moeilijke maaicomstandigheden

BESTENDIG



De motorbeveiligingskegel is standaard en van belang bij geaccidenteerd terrein

AANPASSINGSVERMOGEN



De professionele aandrijving past zich aan de gebruikssituatie

Professional



BM46A-82V



PM46A B&S



PM46A INSTART



PM46A HD



PM46A KW



BM53A-82V



PM53A B&S



PM53A INSTART



PM53A HD



PM53A KW



SPM53A KW

Accu 

82V

Benzine 
Briggs & Stratton
8.50

Benzine 
Briggs & Stratton
8.50 INSTART

ELEKTRISCHE START

Benzine 
HONDA
GCV200

Benzine 
Kawasaki

VOOR HELLINGEN > 20°



De expert legt uit



• HOE KIES IK DE GESCHIKTE GRIN VOOR MIJN TUIN?

Op basis van het **MAAIOPPERVLAK in vierkante meters**, kies je de maaibreedte (37, 46 of 53 cm) aan de hand van het schema op pagina 32.

Aarzel niet om GRIN te bellen of je bij een officiële dealer te begeven voor advies.

• WAAROM HEB JE BIJ GRIN GEEN AANDRIJVING NODIG TOT 800 M²?

WANT GRIN IS LICHTER dan een maaier met opvangbak en draagt nooit het extra gewicht van grasafval mee. Tenzij je tuin hellingen kent die steiler zijn dan 10°, kan een aandrijving, in een middelgrote tuin, het manoeuvreren hinderen en maakt het de maaier zwaarder. Om GRIN beter te leren kennen, adviseren wij je om een geheel vrijblijvende TEST DRIVE te doen bij de officiële dealer.

• WAT IS HET VERSCHIL TUSSEN DE GRIN HM- EN PM-LIJN?

De PM-lijn is ontwikkeld voor PROFESSIONELE toepassing, dat wil zeggen intensief gebruik. Het chassis en het maaidek zijn hetzelfde voor beide lijnen. De verschillen bevinden zich op onderdelenniveau.

De PM-lijn biedt extra: standaard motorbeveiligingskegel, krachtigere motor, 2 snelheden, MAXI achterwielen, COMFORT stuurboom en bedieningshendels. Het voornaamste verschil is te merken op oneffen terrein, in lang of bijzonder dik gras. Twijfel je? Vraag ons om advies of een TEST DRIVE.

• HOEVEEL VERMOGEN HEBBEN GRIN ACCUMAAIERS?

De GRIN accumaaiers kennen hetzelfde stalen chassis als dat van de benzinemaaiers. De 82 V motoren bieden daadwerkelijk veel vermogen en garanderen uitmuntende prestaties. **Het maaikoppel van de accumaaiers overtreft in sommige gevallen de benzinemotoren** van de HM-lijn.

Veel hoveniers gebruiken de accumaaiers al in erg lang gras en moeilijke maaioomstandigheden. De beste manier om het te ontdekken is een TEST DRIVE bij de dichtstbijzijnde GRIN dealer.



**TEST
DRIVE
GRIN**



✓ VERMAALT
GRAS

✓ MAAIT LANG
GRAS

✓ VERBETERT
HET GAZON

WIL JE GRIN PROBEREN?



Bel
België 0473.13.45.05
Nederland 06.21.64.39.99



Vind de
dichtstbijzijnde
dealer
www.mygrin.nl



Volg ons en ontdek
onze evenementen





EM-lijn

ELEKTRISCH OP STROOMKABEL

HobbyPRO



De GRIN EM-lijn bestaat uit een 37 cm grasmaaier met geotrooieerd maaisysteem - MAAI, ZONDER OPVANGEN, DUS GEEN AFVAL.

Deze grasmaaier is bedoeld voor wie op zoek is naar **gebruiksgemak en de eenvoud van de elektromotor**, zonder in te moeten op kwaliteit van constructie, als op de GRIN maaikwaliteit.

Aanbevolen voor wie een wendbare grasmaaier wil, met **stalen constructie en uitstekende maaikwaliteit**.

Bovenop dezelfde structurele eigenschappen als die van de benzinemotor grasmaaier, biedt het de voordelen van de elektrische motor: **geruisloos, praktisch en zuinig**.

Starten is eenvoudig met de handige bediening op de stuurboom en de motor heeft geen enkel onderhoud nodig.

Een elektrische grasmaaier zoals u nog nooit eerder gezien heeft!

H I G H L I G H T S

01. ELEKTRISCHE START



02. RECHTOP STALLEN



03. 1600 W ELEKTROMOTOR



01.
ELEKTRISCHE START

Start de maaier met een druk op de knop.

02.
RECHTOP STALLEN

70% ruimtebesparing in je garage.

03.
1600 W ELEKTROMOTOR

Het gemak van een elektromotor zonder concessies te doen aan prestaties.

EM-lijn

GRIN EM37



 ELEKTRISCH OP STROOMKABEL

HobbyPRO

AANBEVOLEN VOOR
0-400 M²

VOOR HELLINGEN
0-10°

De **GRIN EM37** is een grasmaaier met een **1.600 Watt electromotor met stroomkabel**.

De krachtige electromotor is gemonteerd op het zwaar beproefde GRIN frame.

Wie deze grasmaaier heeft getest zal bevestigen dat er geen verschil is, qua maaikwaliteit, in vergelijking met een benzinemotor.

Het is erg wendbaar dankzij de beperkte omvang en de dubbel kogelgelagerde stalen wielen.

Deze grasmaaier laat het beste van zichzelf zien in **tuinen tot 400 m²**, waar er gemakkelijke toegang is tot een stroomaansluiting.

De voordelen die dit model biedt zijn: geruisloos, gemakkelijk te starten, geen milieuvervuiling, het gemak van geen benzine, noch smeermiddelen nodig hebben.

De constructie van deze grasmaaier is hetzelfde als die van een variant met benzinemotor; in een kleine tuin, zal het vele jaren uitmuntend werk verrichten en garanderen.

MEER INFO



GRIN EM37

MAAISYSTEEM	Geotrooieerd GRIN maaisysteem MAAI, ZONDER OPVANGEN, DUS GEEN AFVAL
MAAIBREEDTE	37 cm
MAAIHOOGTES	4 hoogtes, instelbaar met één centrale snelverstelling
AANDRIJVING	Nee
WIELEN	Van staal met dubbele kogellagering
MAAIDEK EN CONSTRUCTIE	Versterkt, van staal, gemoffeld
MOTORBEVEILIGINGSKEGEL	Nee
STUURBOOM	Inklapbaar met snelverstelling
MOTOR	Elektrisch 220 Volt - Vermogen 1.600 Watt
STARTEN	Elektrisch
GEWICHT	20 kg



Blijf op de hoogte en ontdek alle GRIN noviteiten!

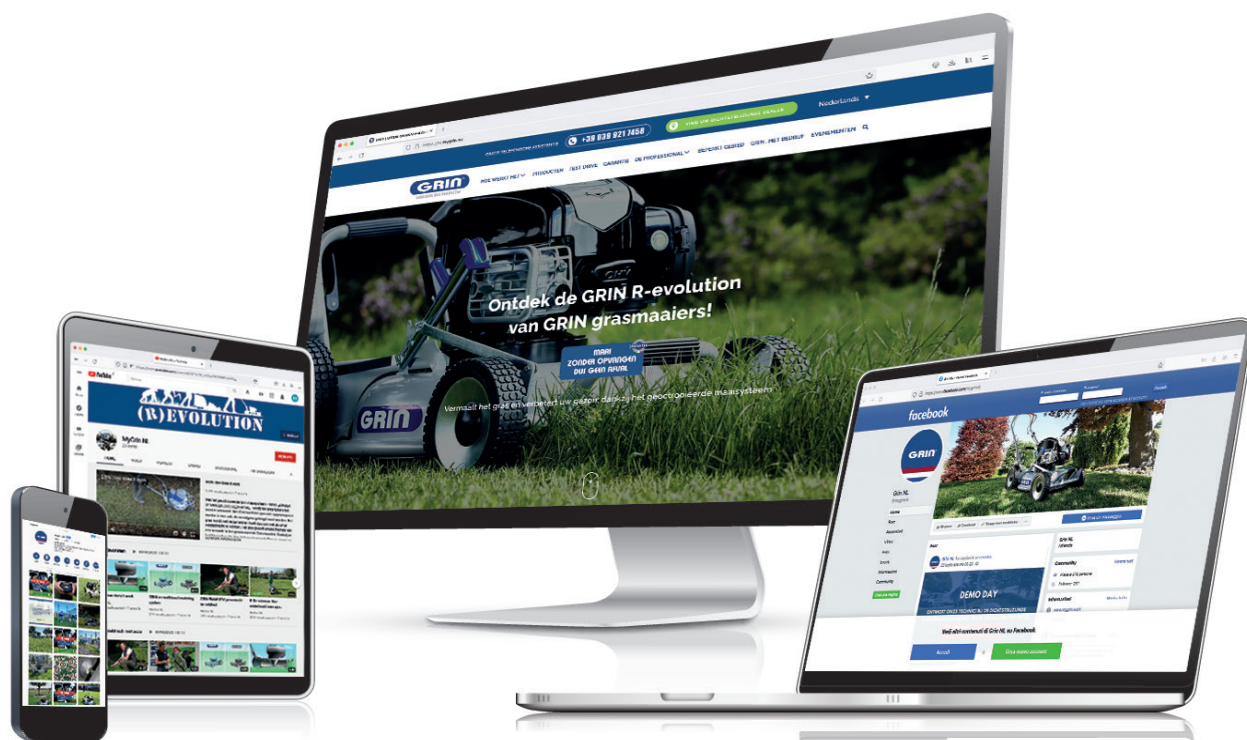

Informeer jezelf op www.mygrin.nl,
verdiep jezelf in ons YouTube kanaal en
volg ons op Facebook en Instagram.

www.mygrin.nl





HM-lijn

BENZINE

HobbyPRO



De GRIN HM-lijn telt 10 modellen met het geotrooieerde maaiprincipe - MAAI, ZONDER OPVANGEN, DUS GEEN AFVAL.

Aanbevolen voor alle veeleisende particulieren, die op zoek zijn naar een professionele, duurzame maaier, die tegelijkertijd heel wendbaar is. De varianten met 37, 46 en 53 cm maimes zijn beschikbaar als duwmaaier en zelfaangedreven.

Dit zijn de eerste modellen die ontwikkeld zijn met het geotrooieerde maaiprincipe: MAAI, ZONDER OPVANGEN, DUS GEEN AFVAL. Onze producten onderstrepen de ontwikkelingen die GRIN heeft doorstaan: uiterst betrouwbare, beproefde grasmaaiers, die in de loop van 20 jaar beproevingen hebben kunnen evolueren.

Je kunt uit 3 motorvarianten kiezen:

- 6.75 Briggs & Stratton met startkoord en Mow N'Stow
- 6.75 Briggs & Stratton met elektrische start en Mow N'Stow
- Honda GCV 170

H I G H L I G H T S

01. HOBBY PRO



02. ELEKTRISCHE START



03. RECHTOP STALLEN EN MOW N'STOW



01. HOBBY PRO

Robuuste professionele machines, ontwikkeld met het oog op gewichtsbesparing, **wendbaar** en **gebruiksvriendelijk**.

02. ELEKTRISCHE START

Start de maaier met een druk op de knop.

*VAN TOEPASSING OP INSTART MODELLEN

03. RECHTOP STALLEN EN MOW N'STOW

70% ruimtebesparing in je garage, ook met volle tank.

*VAN TOEPASSING OP MODELLEN MET BRIGGS & STRATTON MOTOREN

HM-lijn

GRIN HM37



BENZINE

HobbyPRO

AANBEVOLEN VOOR
0-400 M²VOOR HELLINGEN
0-10°

De met benzinemotor uitgevoerde **GRIN HM37** is uiterst compact en wendbaar.

De krachtige en betrouwbare **163 cc Briggs & Stratton 675 EXI-SERIES**, gemonteerd op het beproefde **GRIN frame**, start makkelijk dankzij het **READY START** systeem. Dit is de lichtste grasmaaier van de serie benzinemotoren.

Desalniettemin, biedt het de structurele kwaliteiten van alle **GRIN grasmaaiers**, robuust en de garantie van hetzelfde hoogwaardige maieresultaat. Voorzien van het 3 mm dikke maaidek, versterkt door een buisframe, dubbel kogelgelagerde stalen wielen, centrale hoogteverstellingshendel, trillingsdempende snelverstelling van de stuurboom, geotrooierde GRIN maaimes etc.,

Ideaal voor wie op zoek is naar hoogwaardig maaien in een kleine tuin of op smalle stukken die het maaien hinderen.

Het maaimes van 37 cm is aanbevolen voor een gazon tot ongeveer 400 m². De constructie van deze grasmaaier is uiterst robuust en daardoor duurzaam. In het geval van steenachtig of oneffen terrein, is als optie de Motorbeveiligingskegel beschikbaar.



MEER INFO

GRIN HM37 B&S



MAAISYSTEEM	Geotrooieerd GRIN maaisysteem MAAI, ZONDER OPVANGEN, DUS GEEN AFVAL
MAAIBREEDTE	37 cm
MAAIHOOGTES	4 hoogtes, instelbaar met één centrale snelverstelling
AANDRIJVING	Nee
WIELEN	Grip GRIN , van staal met dubbele kogellagering
MAAIDEK EN CONSTRUCTIE	Versterkt, van staal, gemoffeld
MOTORBEVEILIGINGSKEGEL	Optioneel
STUURBOOM	Inklapbaar met trillingsdempende snelverstelling
MOTOR	Briggs & Stratton 675 EXi-Series , viertakt met READYSTART 163 cc - MOW N'STOW voor rechtop stallen
STARTEN	Met startkoord, vereenvoudigde automatische start
GEWICHT	25 kg



GRIN DEMO DAY



✓ **ONTMOET DE
GRIN TECHNICI**

✓ **ONTDEK DE GEHEIMEN
VAN HET MAAISYSTEEM**

✓ **VIND HET GESCHIKTE
MODEL VOOR JOUW TUIN**



**ONTDEK DE
GRIN EVENEMENTEN
EN GA ER HEEN!**

www.mygrin.nl



MEER INFO

GRIN HM46



BENZINE

HobbyPRO

AANBEVOLEN VOOR
400-800 M²VOOR HELLINGEN
0-10°

De GRIN HM46 is één van de best verkochte grasmaaiers met benzinemotor in het GRIN assortiment.

De wendbaarheid van deze grasmaaier is verbazingwekkend: het frame is compact, de wielen zijn dubbelkogelgelagerd, een laag gewicht van 27 kg en een praktisch ontwerp, ideaal om soepel langs bomen, bloemperken, paden en alle andere obstakels in de tuin te manoeuvreren.

Desalniettemin, maakt het 46 cm brede maaidek snel en makkelijk werk tot 800 m² gazon.

Het ontbreken van aandrijving gaat onopgemerkt op vlak gazon: GRIN grasmaaiers hebben geen grasopvangbak en daardoor blijft de grasmaaier licht, want er is geen sprake van een opvangbak die zwaarder wordt.

Het voortduwen van de GRIN HM46 gaat moeiteloos voor iedereen en tijdens het manoeuvreren werkt er geen aandrijving tegen.

De constructie van deze grasmaaier is uiterst robuust en daardoor duurzaam, en in het geval van steenachtig en oneffen terrein is als optie de Motorbeveiligingskegel beschikbaar.

TECHNISCHE EIGENSCHAPPEN GRIN HM46

MAAISYSTEEM	Geotrooieerd GRIN maaisysteem MAAI, ZONDER OPVANGEN, DUS GEEN AFVAL
MAAIBREEDTE	46 cm
MAAIHOOGTES	4 hoogtes, instelbaar met één centrale snelverstelling
AANDRIJVING	Nee
WIELEN	Grip GRIN, van staal met dubbele kogellagering
MAAIDEK EN CONSTRUCTIE	Versterkt, van staal, gemoffeld
MOTORBEVEILIGINGSKEGEL	Optioneel
STUURBOOM	Inklapbaar met trillingsdempende snelverstelling

MAAI
ZONDER OPVANGEN
DUS GEEN AFVAL



DE BESCHIKBARE MOTOREN



GRIN HM46 B&S

MEER INFO



MOTOR	Briggs & Stratton 675 EXi-Series, viertakt met READYSTART - 163 cc
STARTEN	Met startkoord, vereenvoudigde automatische start
GEWICHT	27 kg

MOW N'STOW VOOR RECHTOP STALLEN



GRIN HM46 INSTART

MEER INFO



MOTOR	Briggs & Stratton 675 iS-Series, viertakt met geïntegreerde INSTART accu - 163 cc
STARTEN	Elektrisch
GEWICHT	28 kg

MOW N'STOW VOOR RECHTOP STALLEN

ELEKTRISCHE START



GRIN HM46 HD

MEER INFO

POWERED by
HONDA

MOTOR	Honda GCV170 - viertakt - 166 cc
STARTEN	Met startkoord
GEWICHT	29 kg

LIMITED EDITION POWERED by HONDA



De expert legt uit

WAAROM MAAIEN MET GRIN HET GAZON VERBETERT

Het volledig vermalen gras is een uitstekende voedingsstof, waar de **microorganismen** in het terrein **humus** van maken. Een humusrijke grond **bevordert een kwaliteitsgrasmat** en voor wie dat van toepassing is, **bespaart 20% op meststoffen**.

GRIN HM46A



BENZINE

HobbyPRO

AANBEVOLEN VOOR
800-1.200 M²VOOR HELLINGEN
0-20°

De GRIN HM46A is de best verkochte zelfaangedreven grasmaaier met benzinemotor in het GRIN assortiment.

De aandrijvingkast heeft een aluminium behuizing met oliebad, is bedrijfszeker en krachtig.

Het innovatieve ontwerp van de GRIN aandrijving met zwevende ophanging, heeft een hogere stootbestendigheid en biedt daardoor een duurzame bescherming van het mechanisme.

Voorzien van een 46 cm diameter maaidek, kan met gemak tot 1.200 m² gemaaid worden, met behoud van extreme wendbaarheid in nauwe en hellende delen van de tuin, als makkelijk vervoerd worden.

De constructie van deze grasmaaier is uiterst robuust en daardoor duurzaam, en in het geval van steenachtig en oneffen terrein is als optie de Motorbeveiligingskegel beschikbaar.

TECHNISCHE EIGENSCHAPPEN GRIN HM46A

MAAISYSTEEM	Geotrooieerd GRIN maaisysteem MAAI, ZONDER OPVANGEN, DUS GEEN AFVAL
MAAIBREEDTE	46 cm
MAAIHOOGTES	4 hoogtes, instelbaar met één centrale snelverstelling
AANDRIJVING	Enkelvoudig, met aluminium behuizing
WIELEN	Grip GRIN, van staal met dubbele kogellagering
MAAIDEK EN CONSTRUCTIE	Versterkt, van staal, gemoffeld
MOTORBEVEILIGINGSKEGEL	Optioneel
STUURBOOM	Inklapbaar met trillingsdempende snelverstelling

MAAI
ZONDER OPVANGEN
DUS GEEN AFVAL



DE BESCHIKBARE MOTOREN



GRIN HM46A B&S

MEER INFO



MOTOR	Briggs & Stratton 675 EXi-Series, viertakt met READYSTART - 163 cc
STARTEN	Met startkoord, vereenvoudigde automatische start
GEWICHT	32 kg

MOW N'STOW VOOR RECHTOP STALLEN



GRIN HM46A INSTART

MEER INFO



MOTOR	Briggs & Stratton 675 iS-Series, viertakt met geïntegreerde INSTART accu, 163 cc
STARTEN	Elektrisch
GEWICHT	33 kg

MOW N'STOW VOOR RECHTOP STALLEN

ELEKTRISCHE START



GRIN HM46A HD

MEER INFO

POWERED by
HONDA

MOTOR	Honda GCV170 - viertakt - 166 cc
STARTEN	Met startkoord
GEWICHT	34 kg

LIMITED EDITION POWERED by HONDA



De expert legt uit

WAAROM JE MINDER ONKRUID HEBT WANNEER JE MET GRIN MAAIT

Onkruid gedijt op droog en niet vruchtbaar terrein. Maaien met GRIN verrijkt het terrein met humus en bevordert grasgroei. Onkruid krijgt zodoende minder 'ruimte' om te groeien, omdat het ingenomen wordt door gras.

GRIN HM53A



BENZINE

HobbyPRO

AANBEVOLEN VOOR
1.200-3.000 M²VOOR HELLINGEN
0-20°

De GRIN HM53A is een zelfaangedreven grasmaaier met benzinemotor voor grote oppervlakken.

De aandrijvingskast heeft een aluminium behuizing met oliebad, is bedrijfszeker en krachtig.

Het innovatieve ontwerp van de GRIN aandrijving met zwevende ophanging, heeft een hogere stootbestendigheid en biedt daardoor een duurzame bescherming van het mechanisme.

Voorzien van een 53 cm diameter maaidek, wordt deze grasmaaier aanbevolen voor het maaien van oppervlakken boven 1.200 m².

In vergelijking met het kleinere model, met maaibreedte 46 cm, is het uitermate geschikt voor grote open ruimten, waarbij het maaien van grote oppervlakken tijds winst oplevert.

De constructie van deze grasmaaier is uiterst robuust en daardoor duurzaam, en in het geval van steenachtig en oneffen terrein is als optie de Motorbeveiligingskegel beschikbaar.

TECHNISCHE EIGENSCHAPPEN GRIN HM53A

MAAISYSTEEM	Geotrooieerd GRIN maaisysteem MAAI, ZONDER OPVANGEN, DUS GEEN AFVAL
MAAIBREEDTE	53 cm
MAAIHOOGTES	4 hoogtes, instelbaar met één centrale snelverstelling
AANDRIJVING	Enkelvoudig, met aluminium behuizing
WIELEN	Grip GRIN, van staal met dubbele kogellagering
MAAIDEK EN CONSTRUCTIE	Versterkt, van staal, gemoffeld
MOTORBEVEILIGINGSKEGEL	Optioneel
STUURBOOM	Inklapbaar met trillingsdempende snelverstelling

MAAI
ZONDER OPVANGEN
DUS GEEN AFVAL



DE BESCHIKBARE MOTOREN



GRIN HM53A B&S

MEER INFO



MOTOR	Briggs & Stratton 675 EXi-Series, viertakt met READYSTART - 163 cc
STARTEN	Met startkoord, vereenvoudigde automatische start
GEWICHT	34 kg

MOW N'STOW VOOR RECHTOP STALLEN



GRIN HM53A INSTART

MEER INFO



MOTOR	Briggs & Stratton 675 iS-Series, viertakt met geïntegreerde INSTART accu - 163 cc
STARTEN	Elektrisch
GEWICHT	35 kg

MOW N'STOW VOOR RECHTOP STALLEN

ELEKTRISCHE START



GRIN HM53A HD

MEER INFO

POWERED by
HONDA

MOTOR	Honda GCV170 - viertakt - 166 cc
STARTEN	Met startkoord
GEWICHT	36 kg

LIMITED EDITION POWERED by HONDA



De expert legt uit

WAAROM GRIN HET GAZON VOORZIET VAN WATER?

Gras bestaat 80% uit water. GRIN geeft dat terug aan het terrein tijdens het maaien. Het is gebleken dat er bij een met GRIN gemaaid gazon 20% minder water aangedragen hoeft te worden voor hetzelfde resultaat.



BM-lijn

ELEKTRISCH MET 82V ACCU

HobbyPRO

Professional



Het Grin 82V gamma telt 4 accumaaiers – twee duwmaaiers en twee aangedreven modellen – die voorzien zijn van het MAAI - ZONDER OPVANGEN - DUS GEEN AFVAL maaisysteem en de gloednieuwe Cramer motor.

Deze innovatieve brushless elektromotor heeft een vermogen van 1,5 kW en wordt gevoed door een lithium-ion accu van maar liefst 82V. Deze technologie biedt **prestaties die tot op heden ondenkbaar waren**: qua vermogen en maaikwaliteit, zijn deze accumaaiers niet te onderscheiden van maaiers met benzinemotor.

Voorzien van 8 Ah accu, kan je **1.000 à 1.200 m² met de BM53A-82V** maaien op een volle accu, en **800 à 1.000 m² met de BM46A-82V**. De BM46-82V is voorzien van de 5 Ah accu en heeft ook een autonomie van 800 à 1.000 m², terwijl de BM37-82V, voorzien van 2,5 Ah accu, tot 500 à 600 m² komt.

De accu is in de motor behuïsd. Open de afdekkap en schuif de accu eruit om op te laden. Op deze manier is de accu beschermd tegen stoten, maar ook tegen weersinvloeden.

In combinatie met 2 accu's, kan meerdere uren aansluitend gemaaid worden, waardoor de toepassingmogelijkheden verhoogd worden.

H I G H L I G H T S

01. ELEKTRISCHE START



02. 82V ACCUMOTOR



03. RECHTOP STALLEN



01. ELEKTRISCHE START

Start de maaier met een druk op de knop.

02. 82V ACCUMOTOR

Net zoveel vermogen als een bezinmotor, het gemak van een elektromotor.

03. RECHTOP STALLEN

70% ruimtebesparing in je garage.

BM-lijn 82V



Handig en milieuvriendelijk... Zonder compromissen!

- **GEGARANDEERD VERMOGEN**
voor maaien zonder compromissen t.o.v. maaien met benzinemotor.
- **GEOPTIMALISEERDE AUTONOMIE**
van de accu dankzij het automatische verbruik d.m.v. het **ECO MODE** en **POWER MODE** systeem.
- **GEEN ONDERHOUD NODIG**
van de **Cramer 82 V motor**.
- **LAGE MILIEUBELASTING**
dankzij het ecologische maaisysteem en de geruisarme motor.



2,5Ah



5Ah



8Ah

82VOLT LITHIUM MAX

• Keuzewijzer GRIN accumaaiër

Model	Maaibreedte	Aandrijving	Meegeleverde accu	Autonomie m ²	Meegeleverde snellader	Laadtijd	Levensduur accu (laadcycli)
BM37-82V	37	NEE	2,5Ah	500-600 m ²	4Ah (laadt 4 ampère per uur)	40 min	500\1.000 (1 jaar - 15 à 20 laadcycli bij gebruik door particulier)
BM46-82V	46	NEE	5Ah	800-1.000 m ²	4Ah (laadt 4 ampère per uur)	75 min	500\1.000 (1 jaar - 15 à 20 laadcycli bij gebruik door particulier)
BM46A-82V	46	JA PRO 2 snelheden	8Ah	800-1.000 m ²	4Ah (laadt 4 ampère per uur)	120 min	500\1.000 (1 jaar - 15 à 20 laadcycli bij gebruik door particulier)
BM53A-82V	53	JA PRO 2 snelheden	8Ah	1.000-1.200 m ²	4Ah (laadt 4 ampère per uur)	120 min	500\1.000 (1 jaar - 15 à 20 laadcycli bij gebruik door particulier)

GRIN BM37-82V



ACCU

HobbyPRO

AANBEVOLEN VOOR
0-400 M²VOOR HELLINGEN
0-10°

De **GRIN BM37-82V** accumaaiër is uitgerust met een Cramer elektromotor, die door een 82V lithium-ion accu gevoed wordt. In normale omstandigheden, **beschik je over een autonomie van 500 à 600 m² met de volgeladen 82 V 2,5 Ah accu.**

Gemonteerd op het beproefde **GRIN frame**, levert de **1,5 kW elektromotor** ongelofelijke prestaties die vergelijkbaar zijn met die van een benzinemotor, in hoog gras en moeilijke maaiomstandigheden.

Het toerental wordt elektronisch aangestuurd van 2.600 tot 2.900 rpm. Zo wordt de gebruiksduur van de accu geoptimaliseerd, dankzij de automatische regeling van het vermogen naar de maaiomstandigheden.

De constructie van deze grasmaaiër is identiek aan een grasmaaiër met benzinemotor.

Door de constructie en de motor, is deze grasmaaiër geliefd in de kleine ruimte of voor afwerking, **vanwege prestaties, verminderd geluidsoverlast, geen milieuvuiling, noch motoronderhoud.**

MEER INFO

GRIN BM37-82V



MAAISYSTEEM	Geotrooieerd GRIN maaisysteem MAAI, ZONDER OPVANGEN, DUS GEEN AFVAL
MAAIBREEDTE	37 cm
MAAIHOOGTES	4 hoogtes, instelbaar met één centrale snelverstelling
AANDRIJVING	Nee
WIELEN	Grip GRIN, van staal met dubbele kogellagering
MAAIDEK EN CONSTRUCTIE	Versterkt, van staal, gemoffeld
MOTORBEVEILIGINGSKEGEL	Optioneel
STUURBOOM	Inklapbaar met trillingsdempende snelverstelling
MOTOR	Cramer - Lithium ION - hoge efficiëntie motor met geïntegreerde aansturing en beveiliging met sleutel
STARTEN	Elektrisch
ACCU	2,5 Ah - 82 V - 500 à 600 m² op een volle accu
ACCULADER	SNELLADER - volgeladen in 40 minuten
GEWICHT	23 kg - exclusief accu

500 / 600 M² MET EÉN VOLLE ACCU

ELEKTRISCHE START



GRIN BM46-82V



ACCU

HobbyPRO

AANBEVOLEN VOOR
400-800 M²

VOOR HELLINGEN
0-10°

De **GRIN BM46-82V** accumaaiër is uitgerust met een Cramer elektromotor, die door een 82V lithium-ion accu gevoed wordt. In normale omstandigheden, **beschik je over een autonomie van 800 à 1.000 m² met de volgeladen 82 V 5 Ah accu.**

Gemonteerd op het beproefde **GRIN frame**, levert de **1,5 kW elektromotor** ongelofelijke prestaties die vergelijkbaar zijn met die van een benzinemotor, in hoog gras en moeilijke maaiomstandigheden.

Het toerental wordt elektronisch aangestuurd van 2.600 tot 2.900 rpm. Zo wordt de gebruiksduur van de accu geoptimaliseerd, dankzij de automatische regeling van het vermogen naar de maaiomstandigheden.

De constructie van deze grasmaaiër is identiek aan een grasmaaiër met benzinemotor en is standaard voorzien van MOTOR-BESCHERMINGSKEGEL.

Door de constructie en de motor, is deze grasmaaiër geliefd bij hoveniers, vanwege prestaties, **verminderd geluidsoverlast, geen milieuvuiling, noch motoronderhoud.**

MEER INFO

GRIN BM46-82V



MAAISYSTEEM	Geotrooieerd GRIN maaisysteem MAAI, ZONDER OPVANGEN, DUS GEEN AFVAL
MAAIBREEDTE	46 cm
MAAIHOOGTES	4 hoogtes, instelbaar met één centrale snelverstelling
AANDRIJVING	Nee
WIELEN	Grip GRIN, van staal met dubbele kogellagering
MAAIDEK EN CONSTRUCTIE	Versterkt, van staal, gemoffeld
MOTORBEVEILIGINGSKEGEL	Standaard
STUURBOOM	Inklapbaar met trillingsdempende snelverstelling
MOTOR	Cramer - Lithium ION - hoge efficiëntie motor met geïntegreerde aansturing en beveiliging met sleutel
STARTEN	Elektrisch
ACCU	5 Ah - 82 V - 800 à 1.000 m² op een volle accu
ACCULADER	SNELLADER - volgeladen in 75 minuten
GEWICHT	25 kg - exclusief accu



800 / 1.000 M² MET ÉÉN VOLLE ACCU

ELEKTRISCHE START



GRIN BM46A-82V



ACCU

Professional

AANBEVOLEN VOOR
800-1.200 M²VOOR HELLINGEN
0-30°

De aangedreven GRIN BM46A-82V accumaaiër is uitgerust met een Cramer elektromotor, die door een 82V 8Ah lithium-ion accu gevoed wordt.

In normale omstandigheden, **beschik je over een autonomie van 1.000 à 1.200 m² met volgeladen accu.**

De professionele aluminium aandrijfkast met 2 snelheden, met hermetisch ingesloten oliebad, krachtig en bedrijfszeker, biedt de juiste snelheden bij de geboden maaiomstandigheden. Het innovatieve ontwerp van de **GRIN aandrijving met zwevende ophanging**, heeft een hogere stootbestendigheid en biedt daardoor een duurzame bescherming van het mechanisme.

Gemonteerd op het beproefde **GRIN frame**, levert de 1,5 kW elektromotor ongelofelijke prestaties die vergelijkbaar zijn met die van een benzinemotor, in hoog gras en moeilijke omstandigheden.

De elektronica regelt het toerental van 2.600 tot 2.900 rpm. Zodoende wordt de gebruiksduur van de accu geoptimaliseerd, dankzij de automatische regeling van het vermogen naar de maaiomstandigheden.

De constructie van deze grasmaaiër is identiek aan een grasmaaiër met benzinemotor en is standaard voorzien van MOTOR-BESCHERMINGSKEGEL. Door de constructie en de motor, is deze grasmaaiër geliefd bij hoveniers, vanwege prestaties, verminderd geluidsoverlast, geen milieuvuiling, noch motoronderhoud.

MEER INFO

GRIN BM46A-82V



MAAISYSTEEM	Geotrooieerd GRIN maaisysteem MAAI, ZONDER OPVANGEN, DUS GEEN AFVAL
MAAIBREEDTE	46 cm
MAAIHOOGTES	4 hoogtes, instelbaar met één centrale snelverstelling
AANDRIJVING	Professioneel met 2 snelheden
WIELEN	Grip GRIN , van staal met dubbele kogellagering
MAAIDEK EN CONSTRUCTIE	Versterkt, van staal, gemoffeld
MOTORBEVEILIGINGSKEGEL	Standaard
STUURBOOM	Inklapbaar met trillingsdempende snelverstelling
MOTOR	Cramer - Lithium ION - hoge efficiëntie motor met geïntegreerde aansturing en beveiliging met sleutel
STARTEN	Elektrisch
ACCU	8 Ah - 82 V - 800 à 1.000 m² op een volle accu
ACCULADER	SNELLADER - volgeladen in 120 minuten
GEWICHT	33 kg - exclusief accu

800 / 1.000 M² MET ÉÉN VOLLE ACCU

ELEKTRISCHE START



GRIN BM53A-82V



ACCU

Professional

AANBEVOLEN VOOR
1.200-3.000 M²

VOOR HELLINGEN
0-30°

De aangedreven GRIN BM53A-82V accumaaiër is uitgerust met een Cramer elektromotor, die door een 82V 8Ah lithium-ion accu gevoed wordt.

In normale omstandigheden, **beschik je over een autonomie van 1.000 à 1.200 m² met volgeladen accu.**

Met een tweede 8Ah accu, kan men tot 2.000 à 2.400 m² maaien.

De professionele aluminium aandrijfkast met 2 snelheden, met hermetisch ingesloten oliebad, krachtig en bedrijfszeker, biedt de juiste snelheden bij de geboden maaiomstandigheden. Het innovatieve ontwerp van de **GRIN aandrijving met zwevende ophanging**, heeft een hogere stootbestendigheid en biedt daardoor een duurzame bescherming van het mechanisme. Gemonteerd op het beproefde **GRIN frame**, levert de 1,5 kW elektromotor ongelofelijke prestaties die vergelijkbaar zijn met die van een benzinemotor, in hoog gras en moeilijke omstandigheden. **De elektronica regelt het toerental van 2.600 tot 2.900 rpm. Zodoende wordt de gebruiksduur van de accu geoptimaliseerd, dankzij de automatische regeling van het vermogen naar de maaiomstandigheden. De constructie van deze grasmaaiër is identiek aan een grasmaaiër met benzinemotor en is standaard voorzien van MOTOR-BESCHERMINGSKEGEL.** Door de constructie en de motor, is deze grasmaaiër geliefd bij hoveniers, vanwege prestaties, verminderd geluidsoverlast, geen milieuvuiling, noch motoronderhoud.

MEER INFO

GRIN BM53A-82V



MAAISYSTEEM	Geotrooieerd GRIN maaisysteem MAAI, ZONDER OPVANGEN, DUS GEEN AFVAL
MAAIBREEDTE	53 cm
MAAIHOOGTES	4 hoogtes, instelbaar met één centrale snelverstelling
AANDRIJVING	Professioneel met 2 snelheden
WIELEN	Grip GRIN , van staal met dubbele kogellagering
MAAIDEK EN CONSTRUCTIE	Versterkt, van staal, gemoffeld
MOTORBEVEILIGINGSKEGEL	Standaard
STUURBOOM	Inklapbaar met trillingsdempende snelverstelling
MOTOR	Cramer - Lithium ION - hoge efficiëntie motor met geïntegreerde aansturing en beveiliging met sleutel
STARTEN	Elektrisch
ACCU	8 Ah - 82 V - 1.000 à 1.200 m² op een volle accu
ACCULADER	SNELLADER - volgeladen in 120 minuten
GEWICHT	35 kg - exclusief accu



1.000 / 1.200 M² MET ÉÉN VOLLE ACCU

ELEKTRISCHE START





PM-lijn

BENZINE

Professional



De GRINPM-lijn telt 8 modellen grasmaaiers met het geotrooieerde maaisysteem - MAAI, ZONDER OPVANGEN, DUS GEEN AFVAL - en beoogt professioneel gebruik.

Aanbevolen voor hoveniers of de veeleisende particulier. Deze professionele serie grasmaaiers is voorzien van 46 en 53 cm maaimes, alsmede professionele aandrijving met het oog op diverse maaiomstandigheden.

De wielen, GRIP GRIN profiel en MAXI aandrijfwielen, zijn bedoeld om ook op geaccidenteerd terrein te presteren.

De standaard motorbeveiligingskegel beschermt tegen incidentele stoten die het maaimes kan ondervinden.

De COMFORT bedieningshendels en de met rubber beklede stuurboom maken langdurig gebruik prettiger.

In lijn met de ontwikkelingen binnen de tuinonderhoudsbranche, biedt de professionele lijn: kosten- en tijdsbesparing van onderhoud, met de garantie van een standaard hoge maaikwaliteit!

Je kunt uit 4 motorvarianten kiezen:

- 850 Briggs & Stratton met startkoord
- 850 Briggs & Stratton met elektrische start
- Honda GCV 200
- Kawasaki FJ180V KAI met oliepomp voor steile hellingen

Professional HIGHLIGHTS



01. PROFESSIONELE AANDRIJVING

Professioneel, 2 snelheden, om aan te kunnen passen aan diverse omstandigheden.

03. GRIP GRIN MAXI

Voor het begaan van obstakels in oneffen terrein.

02. MOTORBESCHERMINGSKEGEL

Om kans op schade te beperken op oneffen terrein.

04. ERGONOMISCHE BEDIENING EN TRILLINGSDEMPENDE STUURBOOM

Voor verhoogd comfort bij intensief gebruik.

PM-lijn

GRIN PM46A



BENZINE

Professional

AANBEVOLEN VOOR
800-1.200 M²VOOR HELLINGEN
0-30°

De professionele aandrijvingskast met 2 snelheden, in aluminium behuizing en oliebad, is krachtig, betrouwbaar en biedt de mogelijkheid om, afhankelijk van de gesteldheid van het gazon, de snelheid in te stellen.

Het innovatieve ontwerp van de GRIN aandrijving met zwevende ophanging, heeft een hogere stootbestendigheid en biedt daardoor een duurzame bescherming van het mechanisme. Deze grasmaaier leent zich voor moeilijke maaioomstandigheden, ideaal voor professioneel gebruik.

Gebruikers van deze grasmaaier zijn verbaasd over de prestaties om het gras te vermalen,

Deze grasmaaier is ook te gebruiken wanneer bij langere tussenpozen gemaaid wordt.

Het 46 cm maaidek maakt makkelijk werk in de kleine ruimte en van afwerking.

De versterkte constructie, de 3 mm wanddikte van het maaidek en de standaard Motorbeveiligingskegel maken het maaien van wildbegroeide gazons mogelijk, ook voor de niet attente gebruiker. Door de kwaliteit van het GRIN maaisysteem en de constructie van de grasmaaier, worden uitstekende resultaten bereikt op dik gazon.

TECHNISCHE EIGENSCHAPPEN GRIN PM46A

MAAISYSTEEM	Geotrooieerd GRIN maaisysteem MAAI, ZONDER OPVANGEN, DUS GEEN AFVAL
MAAIBREEDTE	46 cm
MAAIHOOGTES	4 hoogtes, instelbaar met één centrale snelverstelling
AANDRIJVING	Professioneel met 2 snelheden
WIELEN	Grip GRIN, van staal met dubbele kogellagering. MAXI diameter achterwielen
MAAIDEK EN CONSTRUCTIE	Versterkt, van staal, gemoffeld
MOTORBEVEILIGINGSKEGEL	Standaard
STUURBOOM	Inklapbaar met trillingsdempende snelverstelling

MAAI
ZONDER OPVANGEN
DUS GEEN AFVAL



DE BESCHIKBARE MOTOREN



MEER INFO

GRIN PM46A B&S



MOTOR	Professionele Briggs & Stratton 850-Series OHV, viertakt met READYSTART, 190 cc
STARTEN	Met startkoord, vereenvoudigde automatische start
GEWICHT	37 kg



MEER INFO

GRIN PM46A INSTART



MOTOR	Professionele Briggs & Stratton 850-Series OHV, viertakt met loskoppelbare INSTART accu, 190 cc
STARTEN	Elektrisch
GEWICHT	38 kg

ELEKTRISCHE START



MEER INFO

GRIN PM46A HD

POWERED by
HONDA

MOTOR	Honda GCV200 - viertakt - 201 cc
STARTEN	Met startkoord
GEWICHT	37 kg

LIMITED EDITION

POWERED by
HONDA

MEER INFO

GRIN PM46A KW

Powered by
Kawasaki

MOTOR	Kawasaki FJ180V KAI viertakt met actieve smering voor maaien op hellingen - 179 cc
STARTEN	Met startkoord - vereenvoudigd, handmatige choke
GEWICHT	45 kg

VOOR HELLINGEN > 20°



GRIN PM53A



BENZINE

Professional

AANBEVOLEN VOOR
1.200 -3.000 M²VOOR HELLINGEN
0-30°

De professionele aandrijvingskast met 2 snelheden, in aluminium behuizing en oliebad, is krachtig, betrouwbaar en biedt de mogelijkheid om, afhankelijk van de gesteldheid van het gazon, de snelheid in te stellen.

Het innovatieve ontwerp van de GRIN aandrijving met zwevende ophanging, heeft een hogere stootbestendigheid en biedt daardoor een duurzame bescherming van het mechanisme.

Deze grasmaaier leent zich voor moeilijke maaiomstandigheden, **ideaal voor professioneel gebruik**.

Gebruikers van deze grasmaaier zijn **verbaasd over de prestaties om het gras volledig te vernalen**. Deze grasmaaier is ook te gebruiken wanneer bij langere tussenpozen gemaaid wordt.

Het 53 cm maaidek is **geschikt voor uitgestrekte oppervlaktes en tegelijkertijd uiterst handig in de kleine ruimte**.

TECHNISCHE EIGENSCHAPPEN GRIN PM53A

MAAISYSTEEM	Geotrooieerd GRIN maaisysteem MAAI, ZONDER OPVANGEN, DUS GEEN AFVAL
MAAIBREEDTE	53 cm
MAAIHOOGTES	4 hoogtes, instelbaar met één centrale snelverstelling
AANDRIJVING	Professioneel met 2 snelheden
WIELEN	Grip GRIN , van staal met dubbele kogellagering, MAXI diameter achterwielen
MAAIDEK EN CONSTRUCTIE	Versterkt, van staal, gemoffeld
MOTORBEVEILIGINGSKEGEL	Standaard
STUURBOOM	Inklapbaar met trillingsdempende snelverstelling

**MAAI
ZONDER OPVANGEN
DUS GEEN AFVAL**



DE BESCHIKBARE MOTOREN



MEER INFO

GRIN PM53A B&S



MOTOR	Professionele Briggs & Stratton 850-Series OHV, viertakt met READYSTART, 190 cc
STARTEN	Met startkoord, vereenvoudigde automatische start
GEWICHT	39 kg



MEER INFO

GRIN PM53A INSTART



MOTOR	Professionele Briggs & Stratton 850-Series OHV, viertakt met loskoppelbare INSTART accu, 190 cc
STARTEN	Elektrisch
GEWICHT	40 kg

ELEKTRISCHE START



MEER INFO

GRIN PM53A HD

POWERED by
HONDA

MOTOR	Honda GCV200 - viertakt - 201 cc
STARTEN	Met startkoord
GEWICHT	39 kg

LIMITED EDITION POWERED by HONDA



MEER INFO

GRIN PM53A KW

Powered by
Kawasaki

MOTOR	Kawasaki FJ180V KAI viertakt met actieve smering voor maaien op hellingen - 179 cc
STARTEN	Met startkoord - vereenvoudigd, handmatige choke
GEWICHT	47 kg

VOOR HELLINGEN > 20°





SPM-lijn

BENZINE

Professional



De GRIN SPM53A KW is een driewieler met een uit het midden geplaatste motor, **ideaal om erg lang gras/ onkruid te maaien** en op steile hellingen. Dankzij het innovatieve **Grin HD brugframe**, wordt de professionele Kawasaki motor uit het midden gemonteerd.

Deze maaier onderscheidt zich door de hoge maaisnelheid, waarmee je 2.000 m²/u gedaan krijgt.

Het zwenkende voorwiel, dat geblokkeerd kan worden, de GRIP GRIN MAXI achterwielen en de optimale gewichtsverdeling maken deze machine **uiterst wendbaar en gemakkelijk te manoeuvreren** in de kleine ruimte, op oneffen terrein en hellingen.

De 3 wielen vergemakkelijken het maaien rondom bomen en andere obstakels.

De professionele Kawasaki motor is voorzien van actieve smering, waardoor zonder smeringsproblemen ook op steile hellingen gemaaid kan worden.

Ontwikkeld voor professioneel gebruik in lang gras, is deze maaier ook uitermate geschikt voor complexe tuinen waar verschillende maaioomstandigheden van toepassing zijn: van heidegras dat af en toe gemaaid wordt tot gazons die regelmatig onderhouden worden.

Professional HIGHLIGHTS

01. ZWENKWIEL



02. LANG GRAS MAAIEN



03. OP EEN HELLING MAAIEN



01. ZWENKWIEL

Het zwenkende voorwiel garandeert maximale wendbaarheid in de kleine ruimte of rondom obstakels. Door een handig blokkeersysteem kan het wiel vastgezet worden wanneer daar behoefte voor is. Drie wielen garanderen dat er goed dicht op een boom gemaaid kan worden. Je kan makkelijker dicht bij een boomstam maaien ten opzichte van een maaier met 4 wielen. De grotere achterwielen helpen de aandrijving op een helling en het begaan van oneffen terrein, waardoor het de gebruiker minder moeite kost.

02. LANG GRAS MAAIEN

De Grin SPM53 is ontwikkeld voor het maaien van lang gras, maar voorsnog ook geschikt voor verzorgde gazons. Door de hoogteverstelling van het zwenkwiel, vooraan, vindt het lange gras makkelijk zijn weg naar het maaidek. Door de uit het midden geplaatste motor, is het zwaartepunt van de machine naar achter verplaatst, waardoor de machine op kritieke maaimomenten met gemak omhoog gekanteld kan worden. Het maaivermogen is groter, dankzij het GRIN HD systeem en de Kawasaki FJ180V KAI motor, specifiek voor dit type toepassing.

03. OP EEN HELLING MAAIEN

De professionele Kawasaki motor voor hellingen is voorzien van een actief smeringssysteem, waardoor de gebruiker met geruststelling hellende grasvlaktes kan maaien. Door het Grin HD systeem kan de motor uit het midden geplaatst worden. Deze gewichtsverdeling maakt de machine bijzonder bestuurbaar helling op, tijdens het maaien op een helling en tijdens het manoeuvreren.

SPM-lijn

3. GAZONS VAN 0 TOT 3.000 M²

GRIN SPM53A KW



BENZINE

Professional

AANBEVOLEN VOOR
1.200 -3.000 M²VOOR HELLINGEN
0-30°

MEER INFO

GRIN SPM53A KW

Powered by
Kawasaki

MAAISYSTEEM	Geotrooieerd GRIN maaisysteem MAAI, ZONDER OPVANGEN, DUS GEEN AFVAL
MAAIBREEDTE	53 cm
MAAIHOOGTES	3 hoogtes instelbaar op het voorwiel
AANDRIJVING	Professioneel met 2 snelheden (sneller dan de PM-lijn)
WIELEN	3 wielen die het maaien rondom bomen vergemakkelijken. Grip GRIN Maxi achterwielen voor meer grip op oneffen terrein en een zwenkend voorwiel voor verhoogde wendbaarheid in de kleine ruimte
MAAIDEK EN CONSTRUCTIE	Chassis van staal met een uit het midden geplaatste motor om begaan van hellingen te vergemakkelijken
MOTORBEVEILIGINGSKEGEL	Standaard , in combinatie met GRIN HD systeem
STUURBOOM	Inklapbaar met trillingsdempende snelverstelling
MOTOR	Kawasaki FJ180V KAI viertakt met actieve smering voor maaien op hellingen - 179 cc
STARTEN	Met startkoord - vereenvoudigd, handmatige choke
GEWICHT	59 kg



VOOR HELLINGEN > 20°



Groenprofessionals kiezen voor GRIN.

GRIN ontwikkelt, vervaardigt en assembleert de producten volgens hoge kwaliteitsnormen.

GRIN maakt snelle maaibeurten mogelijk.
Tijd is geld.

GRIN BIEDT HET BESTE MAAISYSTEEM ZONDER GRASOPVANG.

- ✓ Vermaalt het gras zeer fijn
- ✓ Kan lang en nat gras aan
- ✓ Op alle grasmatten een goed maieresultaat
- ✓ Vaker maaien is niet nodig
- ✓ Duurzame constructie



Ontdek wat je allemaal bespaart
door GRIN te gebruiken

WIL JE GRIN PROBEREN?



TESTDRIVE

GRIN



Bel

België 0473.13.45.05
Nederland 06.21.64.39.99



Vind de dichtstbijzijnde
dealer
www.mygrin.nl



Volg ons en ontdek
onze evenementen



Overzicht technische eigenschappen



MODEL	AANBEVOLEN VOOR			MAAIBREEDTE	GEWICHT	(Lx b x h)	(Lx b x h)	MOTOR	
	M ²	HELLING	GEBRUIKER			MATEN INGEKLAPT	MATEN IN GEBRUIK	ENERGIEBRON	MOTOR
EM37	0-400	0-10°	HobbyPRO	37 cm	20 kg	820x420 x370	1150x420 x1030	elektrisch met kabel	Elektrisch 220 Volt VERMOGEN 1.600 Watt
HM37 B&S	0-400	0-10°	HobbyPRO	37 cm	25 kg	800x420 x420	1250x420 x1000	benzine	Briggs & Stratton 6.75 Ready Start viertakt - 163 cc MOW N'STOW
HM46 B&S	400-800	0-10°	HobbyPRO	46 cm	27 kg	800x520 x420	1250x520 x1000	benzine	Briggs & Stratton 6.75 Ready Start viertakt - 163 cc MOW N'STOW
HM46 IS	400-800	0-10°	HobbyPRO	46 cm	28 kg	800x520 x420	1250x520 x1000	benzine	Briggs & Stratton 6.75 - INSTART viertakt - 163 cc MOW N'STOW
HM46 HD	400-800	0-10°	HobbyPRO	46 cm	29 kg	800x520 x420	1250x520 x1000	benzine	Honda GCV170 viertakt - 166 cc
HM46A B&S	800-1.200	0-20°	HobbyPRO	46 cm	32 kg	800x520 x420	1250x520 x1000	benzine	Briggs & Stratton 6.75 Ready Start viertakt - 163 cc MOW N'STOW
HM46A IS	800-1.200	0-20°	HobbyPRO	46 cm	33 kg	800x520 x420	1250x520 x1000	benzine	Briggs & Stratton 6.75 - INSTART viertakt - 163 cc MOW N'STOW
HM46A HD	800-1.200	0-20°	HobbyPRO	46 cm	34 kg	800x520 x420	1250x520 x1000	benzine	Honda GCV170 4 tempi - 166 cc
HM53A B&S	1.200-3.000	0-20°	HobbyPRO	53 cm	34 kg	900x600 x450	1350x600 x1000	benzine	Briggs & Stratton 6.75 Ready Start viertakt - 163 cc MOW N'STOW
HM53A IS	1.200-3.000	0-20°	HobbyPRO	53 cm	35 kg	900x600 x450	1350x600 x1000	benzine	Briggs & Stratton 6.75 - INSTART viertakt - 163 cc MOW N'STOW
HM53A HD	1.200-3.000	0-20°	HobbyPRO	53 cm	36 kg	900x600 x450	1350x600 x1000	benzine	Honda GCV170 viertakt - 166 cc
BM37-82V	0-400	0-10°	HobbyPRO	37 cm	23 kg exclusief accu	800x420 x420	1250x420 x1000	accu	Cramer 82V Lithium ION
BM46-82V	400-800	0-10°	HobbyPRO	46 cm	25 kg exclusief accu	800x520 x420	1250x520 x1000	accu	Cramer 82V Lithium ION
BM46A-82V	800-1.200	0-30°	Professional	46 cm	33 kg exclusief accu	800x520 x420	1250x520 x1000	accu	Cramer 82V Lithium ION
BM53A-82V	1.200-3.000	0-30°	Professional	53 cm	35 kg exclusief accu	900x600 x450	1350x600 x1000	accu	Cramer 82V Lithium ION
PM46A B&S	800-1.200	0-20°	Professional	46 cm	37 kg	800x520 x420	1250x520 x1000	benzine	Briggs & Stratton 8.50 professional OHV Ready Start viertakt - 190 cc
PM46A IS	800-1.200	0-20°	Professional	46 cm	38 kg	800x520 x420	1250x520 x1000	benzine	Briggs & Stratton 8.50 professional OHV INSTART viertakt - 190 cc
PM46A HD	800-1.200	0-20°	Professional	46 cm	37 kg	800x520 x420	1250x520 x1000	benzine	Honda GCV200 viertakt - 201 cc
PM46A KW	800-1.200	0-30°	Professional	46 cm	45 kg	800x520 x420	1250x520 x1000	benzine	Kawasaki Fj180V KAI viertakt met actieve smering voor maaien op hellingen - 179 cc
PM53A B&S	1.200-3.000	0-20°	Professional	53 cm	39 kg	900x600 x450	1350x600 x1000	benzine	Briggs & Stratton 8.50 professional OHV Ready Start viertakt - 190 cc
PM53A IS	1.200-3.000	0-20°	Professional	53 cm	40 kg	900x600 x450	1350x600 x1000	benzine	Briggs & Stratton 8.50 professional OHV INSTART viertakt - 190 cc
PM53A HD	1.200-3.000	0-20°	Professional	53 cm	39 kg	900x600 x450	1350x600 x1000	benzine	Honda GCV200 viertakt - 201 cc
PM53A KW	1.200-3.000	0-30°	Professional	53 cm	47 kg	900x600 x450	1350x600 x1000	benzine	Kawasaki Fj180V KAI viertakt met actieve smering voor maaien op hellingen - 179 cc
SPM53A KW	1.200-3.000	0-30°	Professional	53 cm	59 kg	1050x600 x550	1450x600 x1100	benzine	Kawasaki Fj180V KAI viertakt met actieve smering voor maaien op hellingen - 179 cc



MOTOR		MAAIHOOGTES			WIELEN					MOTOR- BEVEILIGINGS- KEGEL
START	RECHTOP STALLEN	VERSTELLING	HOOGTES	HOOGTE IN mm	MATERIAAL	LAGERING	PROFIEL	DIAMETER (VOOR)	DIAMETER (ACHTER)	
elektrisch met druk-op-de-knop	ja	centraal	4	30-60 mm	staal	dubbele kogel-lagering	diep geprofileerd	115	115	nee
met startkoord	ja	centraal	4	35-70 mm	staal	dubbele kogel-lagering	Grip GRIN	181	181	optioneel
met startkoord	ja	centraal	4	35-70 mm	staal	dubbele kogel-lagering	Grip GRIN	181	181	optioneel
elektrisch met druk-op-de-knop	ja	centraal	4	35-70 mm	staal	dubbele kogel-lagering	Grip GRIN	181	181	optioneel
met startkoord	ja	centraal	4	35-70 mm	staal	dubbele kogel-lagering	Grip GRIN	181	181	optioneel
met startkoord	ja	centraal	4	35-70 mm	staal	dubbele kogel-lagering	Grip GRIN	181	235	optioneel
elektrisch met druk-op-de-knop	ja	centraal	4	35-70 mm	staal	dubbele kogel-lagering	Grip GRIN	181	235	optioneel
met startkoord	nee	centraal	4	35-70 mm	staal	dubbele kogel-lagering	Grip GRIN	181	235	optioneel
met startkoord	ja	centraal	4	35-70 mm	staal	dubbele kogel-lagering	Grip GRIN	181	235	optioneel
elektrisch met druk-op-de-knop	ja	centraal	4	35-70 mm	staal	dubbele kogel-lagering	Grip GRIN	181	235	optioneel
met startkoord	nee	centraal	4	35-70 mm	staal	dubbele kogel-lagering	Grip GRIN	181	235	optioneel
elektrisch met druk-op-de-knop	ja	centraal	4	35-70 mm	staal	dubbele kogel-lagering	Grip GRIN	181	181	optioneel
elektrisch met druk-op-de-knop	ja	centraal	4	35-70 mm	staal	dubbele kogel-lagering	Grip GRIN	181	181	ja
elektrisch met druk-op-de-knop	ja	centraal	4	35-70 mm	staal	dubbele kogel-lagering	Grip GRIN	181	281	ja
elektrisch met druk-op-de-knop	ja	centraal	4	35-70 mm	staal	dubbele kogel-lagering	Grip GRIN	181	281	ja
met startkoord	nee	centraal	4	35-70 mm	staal	dubbele kogel-lagering	Grip GRIN	181	281	ja
elektrisch met druk-op-de-knop	nee	centraal	4	35-70 mm	staal	dubbele kogel-lagering	Grip GRIN	181	281	ja
met startkoord	nee	centraal	4	35-70 mm	staal	dubbele kogel-lagering	Grip GRIN	181	281	ja
met startkoord	nee	centraal	4	35-70 mm	staal	dubbele kogel-lagering	Grip GRIN	181	281	ja
met startkoord	nee	centraal	4	35-70 mm	staal	dubbele kogel-lagering	Grip GRIN	181	281	ja
elektrisch met druk-op-de-knop	nee	centraal	4	35-70 mm	staal	dubbele kogel-lagering	Grip GRIN	181	281	ja
met startkoord	nee	centraal	4	35-70 mm	staal	dubbele kogel-lagering	Grip GRIN	181	281	ja
met startkoord	nee	centraal	4	35-70 mm	staal	dubbele kogel-lagering	Grip GRIN	181	281	ja
met startkoord	nee	voorwiel	3	55-96 mm	staal	dubbele kogel-lagering	Grip GRIN	181	281	ja





4.

GAZONS GROTER DAN 3.000 M²

“ Voor de uitgestrekte ruimte, heeft GRIN een innovatieve, geavanceerde maaielij, die het unieke maaisysteem combineren met een op veelzijdig inzetbare aanpasbare machine. ”

4. GAZONS GROTER DAN 3.000 M²

XM-lijn

BENZINE

Professional

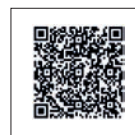

XM: de GRIN R-evolution voor **professioneel grasonderhoud in de uitgestrekte ruimte.**

Deze grasmaaierlijn verenigt de GRIN maaikwaliteit zonder opvangen met maaibreedtes van 90, 120 en 140 cm.

Het **GRIN MAXI-3 maaidek** vermaakt doetreffend het gras, ook in moeilijke maaiomstandigheden.

De **GRIN EASY DRIVE** **garandeert extreme wendbaarheid:** een uiterst gebruiksvriendelijke, onderhoudsvriendelijke en innovatieve zero-turn aandrijving.

Het **compacte formaat** vergemakkelijkt het gebruik tijdens het maaien en het vervoer. Het geringe gewicht leidt tot gebruikskostenbesparing en minimale spoorvorming in het terrein en de grasmatten.

De XM-lijn maaiers kent ook add-ons, waarmee je **in een handomdraai een on-board maaier** hebt. De gebruiker zelf koppelt het accessoire aan de maaier, zonder gereedschappen.

XM R-Evolution

Voor professioneel groenonderhoud in de uitgestrekte ruimte.



XMD 90_a

XMD 120_a

XMD 140_a

4. GAZONS GROTER DAN 3.000 M²

GRIN X3M MAXI-3 maaidek

- De maaikwaliteit wordt gegarandeerd door **3 gescheiden maaidekken** in driehoeksopstelling.
- De motor, die direct boven het maaidek geplaatst is, zorgt voor een **maximaal rendement**, er gaat namelijk geen vermogen verloren, waardoor de grasvermaling gewaarborgd is, ook in moeilijke maaiomstandigheden.
- Door de optimale gewichtsverdeling, levert het maaidek ook **betere maaiprestaties**.



Snelreinigings- systeem

Het reinigingssysteem, met aansluiting voor waterslang, is geïntegreerd in het maaidek. Het maaidek is snel gereinigd.



Elektrische maaihoogteverstelling.

- ✔ Schakelaar op het bedieningspaneel, ook te bedienen wanneer de motor uit staat.
- ✔ Traploze instelling.
- ✔ Van 25 mm tot 115 mm (op verhard vlak).



XM wendbaarheid

GRIN EASY DRIVE is een innovatief **ZERO TURN** aandrijvingsstelsel:



Gebruiksvriendelijk
(vereenvoudigde bediening
ten opzichte van traditionele
hendels).



Doeltreffend op
hellend terrein.



**Beschadigt het terrein,
noch de grasmat niet.**



Ondanks het hele brede maaidek en het robuuste stalen chassis, wegen de maaiers niet veel, 185 tot 215 kg, afhankelijk van het model.

De voordelen:

- Minimale spoorvorming in het terrein en de grasmatt.
- Maximale wendbaarheid.
- Minder verbruik.



Het formaat van een GRIN XM is vergelijkbaar met die van een compacte loopmaaier.

Met een lengte van slechts 140 cm is het:

- ✔ Wendbaar in de kleine ruimte.
- ✔ Makkelijk vervoerbaar.

4. GAZONS GROTER DAN 3.000 M²

3 gebruiksopties in 1 met **XM** ON BOARD

Als optie, kan de GRIN XM voorzien worden van de **ON-BOARD snelkoppelingsplaat**, waar twee accessoires aan gekoppeld kunnen worden voor een andere manier van maaien.

.01

STAND ON

Voor **on-board staand** maaien.



.02

RIDE ON

Voor **zittend** maaien.



GROOT VOORDEEL: De gebruiksopties kunnen in een handomdraai zonder gereedschappen door de gebruiker aangepast worden.

4. GAZONS GROTER DAN 3.000 M²

.01

Dankzij het **STAND-ON** accessoire kun je staand op de maaier meerijden.





Met **STAND-ON**, staand op de treeplaat, heeft de gebruiker:

- ✔ **Beter zicht** op wat je maait.
- ✔ **Nog veiliger**, in het geval dat je van de maaier af wilt stappen..
- ✔ **Uiterst compact**.
- ✔ **Betere prestaties op hellend terrein**.

4. GAZONS GROTER DAN 3.000 M²

.02

RIDE-ON is een optie waarmee de XM **zittend** gebruikt wordt.



Ook bij intensief gebruik, biedt RIDE-ON een comfortabele zitting, dankzij:

- ✓ De schokdempergeveerde koppeling.
- ✓ Premium beklede **comfort** zitting.
- ✓ Dubbelgeveerde zitting.



De voordelen van RIDE-ON zijn:

- ✓ De **gebruiksveiligheid**.
- ✓ **Wendbaarheid, aanpasbaarheid** voor de kleine ruimte.
- ✓ Optimale gewichtsverdeling en **minimale spoorvorming** in het gazon.
- ✓ **Betere grip** op hellingen.

4. GAZONS GROTER DAN 3.000 M²X^M-lijn

TECHNISCHE EIGENSCHAPPEN

BENZINE



MAAISYSTEEM	Geotrooieerd GRIN maaisysteem MAAI, ZONDER OPVANGEN, DUS GEEN AFVAL
MAAIHOOGTES	Elektrische maaihoogteverstelling, traploos, 25 - 115 mm
MAAIBREEDTE	GRIN MAXI-3: 3 GRIN maaidekken
MOTORBEVEILIGINGSKEGEL	Standaard
AANDRIJVING	GRIN EASY DRIVE: Zero-turn aandrijving met vereenvoudigde bediening
WIELEN	Voor: vlak wiel 209 x 76 mm - Achter: Garden wiel 13x5.00-6
MOTOR	Briggs & Stratton 4175EX 500 cm ³
BRANDSTOFRESERVOIR	8 l
STARTEN	Elektrische start met een druk op de knop

X^MD 90

MAAIBREEDTE	GEWICHT	MAAISNELHEID m ² /u	MATEN (lxbxh) (stuurboom uitgeklaapt - hoogste maaistand)
90 cm	180 Kg	5.200 m ² /u	139 x 96 x 116 cm

XMD 120

MAAIBREEDTE	GEWICHT	MAAISNELHEID m ² /u	MATEN (lxbxh) (stuurboom uitgeklapt – hoogste maaistand)
120 cm	200 Kg	7.000 m ² /u	145 x 126 x 116 cm

XMD 140

MAAIBREEDTE	GEWICHT	MAAISNELHEID m ² /u	MATEN (lxbxh) (stuurboom uitgeklapt – hoogste maaistand)
140 cm	215 Kg	8.100 m ² /u	145 x 146 x 116 cm



GRIN

GRIN

ATTENZIONE
SISTEMA IDRAULICO
SOTTO PRESSIONE...
IN CASO DI MANUTENZIONE
SOLLEGLIARE APPROPRIAMENTE
L'APPARECCHIO DA TUTTI I PUNTI

 MAX 1°

 MAX 1°

WARNING
SELECT THE APPROPRIATE SAFETY
EQUIPMENT TO USE WITH THIS
EQUIPMENT.
PROTECT YOURSELF AND OTHERS
BY WEARING THE RIGHT PPE.

IN CASO DI
MANUTENZIONE
SPELLENDO LA
MACHINE E
SCOLLEGARE LA
BATTERIA

AVVERTENZE
SULL'USO
CORRETTO
DELLA
MACHINE

CON LA
MANTENZIONE
BATTERIA DA
EMERGENZA



5.

VERHAKSELEN MET GRIN

“ Hoog werktempo en kwaliteitsverhakseling zijn de basis van de BIOCH-lijn: innovatieve technologieën en hoogwaardige constructie, Made in Italy. ”

GRIN[®]
VERANDER VAN PERSPECTIEF

5. VERHAKSELEN MET GRIN



BIOCH-lijn

BENZINE

HobbyPRO

Professional



De BIOCH-hakselaarlijn beoogt de veeleisende particulier en groenprofessionals, die op zoek zijn naar kwaliteitsmachines, waarmee je snel en doeltreffend alle soorten snoeiresten kunt verhakselen.

De GRIN hakselaars zijn geschikt voor doorsnedes van 50 tot 150 mm dik en afhankelijk van de grootte, kun je kiezen tussen duwmodellen, rupsbandaandrijving en aanhangerversies.

De GRIN verhakselssystemen garanderen een kwaliteitsverhakseling. Elke machine heeft een toegewijd verhakselstelsel voor de beoogde toepassing.

Er is bijzonder veel aandacht besteed aan het ontwerp van de invoertrechters, gebruiksvriendelijk en waarmee een hoog werktempo mogelijk is.

De duurzame stalen constructies van alle machines garanderen bedrijfszekerheid.

BIOCH-lijn

In elke situatie perfect verhakfeld.



BIOCH50



BIOCH70



BIOCH120



BIOCH150

GRIN BIOCH50



BENZINE

HobbyPRO

AANBEVOLEN VOOR (DIAMETER)
50 mmAANBEVOLEN VOOR (SNOEISEL)
Snoeisel van heggen, fruitbomen, moestuin

De GRIN BIOCH50 hakselaar is bedoeld voor de veeleisende particulier, die snoeiresten van heggen, fruitbomen en moestuin **tot 50 à 55 mm diameter** willen verhakselen. De krachtige en bedrijfszekere **208 cc Briggs & Stratton XR-Series PROFESSIONAL motor met elektrische start** is gemonteerd op de **robuuste stalen constructie**.

Het GRIN verhakselsysteem met vliegwiël van 280 mm, 2 vaste messen en 8 klepels, kan elk type snoeisel snel en **fijn verhakselen tot kant en klare bodembedekking voor de tuin**. De duurzame stalen constructie garandeert hoogwaardige prestaties, ook bij intensief gebruik, en is **uiterst wendbaar** dankzij de grote lekvrije GRIP GRIN wielen en het goed geplaatste handvat.

De invoertrechter kan snel losgekoppeld worden voor reiniging of voor compacter vervoer in de auto. De ruime, hoge trechter kan een goede hoeveelheid snoeiresten aan en is gebruiksveilig.



MEER INFO

GRIN BIOCH50



VERHAKSELSYSTEEM	GRIN snijvliegwiël van 6 mm dik en diameter 280 mm, met 2 vaste messen en 8 klepels
MESSEN	100 mm van gehard staal met hoge weerstand
WIELEN	Lekvrije Grip Grin MAXI wielen, dubbelkogelgelagerd
CONSTRUCTIE	Gemoffeld staal
MOTOR	Briggs & Stratton XR PROFESSIONAL 4-takt - 208 cc
STARTEN	Elektrisch (met koord indien nodig)
GEWICHT	71 Kg
UITWORP	Vast , van staal
INVOERTRECHTER	Snelontkoppelingssysteem voor reiniging en transport
OVERBRENGING	Met V-snaar
VERWERKINGSSNELHEID (per uur)	2 à 3 m³ per uur , afhankelijk van verwerkt materiaal



ELEKTRISCHE START



GRIN BIOCH70



BENZINE

Professional

AANBEVOLEN VOOR (DIAMETER)
70 mmAANBEVOLEN VOOR (SNOEISEL)
Takken met veel bladeren
(ook vezelrijke snoeiresten).

De GRIN BIOCH70 hakselaar is bedoeld voor hoveniers, telers en de veeleisende particulier, die op zoek zijn naar een krachtige compacte, niet al te zware machine om **snoeiresten van 70 à 75 mm**, ook vezelrijke snoeiresten, te verhakselen. De krachtige en bedrijfszekere **306 cc Briggs & Stratton XR-Series 1450 motor met elektrische start** is gemonteerd op de **robuuste stalen constructie**.

Het GRIN verhakselstelsel met vliegwiël van 340 mm, 2 vaste messen en 12 klepels, kan elk type snoeiwerk, ook het meest vezelrijke, snel en **fijn verhakselen tot kant en klare bodembedekking**. De duurzame stalen constructie garandeert hoogwaardige prestaties, ook bij intensief gebruik, en is **uiterst wendbaar** dankzij de grote lekvrije GRIP GRIN wielen en de goed geplaatste handvatten.

De ruime, hoge trechter kan een grote hoeveelheid snoeiresten aan en is gebruiksvriendelijk. De **grote uitvoerhals, 270 graden draaibaar** met snelverstelling, kan het verhakselde materiaal direct op de aanhanger uitwerpen.



MEER INFO

GRIN BIOCH70



VERHAKSELSTEL	GRIN snijvliegwiël van 10 mm dik en diameter 340 mm, met 2 vaste messen en 12 klepels
MESSEN	150 mm van gehard staal met hoge weerstand
WIELEN	Lekvrije Grip Grin MAXI wielen , dubbelkogelgelagerd
CONSTRUCTIE	Gemoffeld staal
MOTOR	Briggs & Stratton XR 1450 4-takt - 306 cc
STARTEN	Elektrisch (met koord indien nodig)
GEWICHT	135 kg
UITWORP	270° draaibaar , met snelverstelling - van staal
INVOERTRECHTER	Loskoppelbaar
OVERBRENGING	Met dubbele V-snaar
VERWERKINGSSNELHEID (per uur)	4 à 6 m³ per uur , afhankelijk van verwerkt materiaal



ELEKTRISCHE START



GRIN BIOCH120

Met rupsbanden of op aanhanger.



De GRIN BIOCH120 hakselaar beoogt professionele snoeiwerkzaamheden: hoveniers, tuinders e verhuurders. De hakselaar verwerkt takken tot 120 mm diameter op een snelle manier, zeer fijn en homogeen verhakseld.

De diepe, grote invoertrechter is geschikt voor lange, uitgewaaierde snoeiresten. Ze hoeven niet eerst op maat gebracht te worden om überhaupt in te kunnen voeren. Dit versnelt aanzienlijk het invoeren. **Ten aanzien van transport, verplaatsing, kan de invoertrechter dichtgeklapt worden, waardoor de hakselaar opmerkelijk compact wordt.**

Is voorzien van de krachtige 23 pk tweecilinder Briggs & Stratton Vanguard motor en elektrische start.

Het **werktempo is opmerkelijk** en de snoeiresten worden automatisch ingevoerd dankzij een hydraulische invoerrol met variabele snelheid.

Een stressmeter regelt automatisch de invoersnelheid, zodat het verhakselmechanisme niet verstopt raakt. Het GRIN verhakselsysteem bestaat uit een trommel met 4 messen, is ook doeltreffend met bladrijke of vezelrijke snoeiresten zoals bamboe, palm of olijf.

Het vermogen en de kwaliteit van de motor, het **MADE IN ITALY**, hoogwaardige constructie en materialen, zorgen voor lage verbruikskosten als onderhoudskosten, naast duurzaamheid, ook bij intensief gebruik.

Twee versies BIOCH120:

ROAD



Op **aanhanger** voor veilig wegtransport.

Door het compacte formaat en het lage gewicht, is de hakselaar uitstekend te manoeuvreren.

CROSS



Dankzij de hydraulische rupsbandaandrijving, kan de BIOCH120 snel en veilig op moeilijk begaanbaar terrein verplaatst worden.

Het lage zwaartepunt garandeert de stabiliteit en het besturingsgemak.



ROAD



CROSS



WIL JE GRIN PROBEREN?



TEST DRIVE

GRIN



Bel

België 0473.13.45.05

Nederland 06.21.64.39.99



Vind de dichtstbijzijnde dealer

www.mygrin.nl



Volg ons en ontdek onze evenementen



5. VERHAKSELEN MET GRIN

1. LANGE EN RUIE INVOERTRECHTER

Om het invoeren van lange en vertakte snoeiresten eenvoudiger en sneller te maken.



01. GROTE TRECHTER



02. RUIE TOEGANG TOT DE VERHAKSELTROMMEL



03. HYDRAULISCHE INVOERROL MET VARIABELE SNELHEID



01. GROTE TRECHTER

De GRIN BIOCH120 invoertrechter is erg ruim (96 x 43 cm). Daardoor kan je de snoeiresten met gemak invoeren. Voor transport is de trechter bovendien **gemakkelijk in te klappen** op twee scharnierpunten, en neemt zo minimaal ruimte in beslag. Op de trechter is ook een noodknop, de (her)startknop en de bediening om de draairichting van de invoerrol te veranderen.

03. HYDRAULISCHE INVOERROL MET VARIABELE SNELHEID

De getande invoerrol zorgt dat de snoeiresten **automatisch doorgevoerd** worden van invoertrechter naar verhakseltrommel. De invoerrol is van duurzaam staal en wordt in beweging gebracht door een **hoogwaardige hydraulische pomp**. De invoersnelheid is traploos in te stellen, naar gelang de hoeveelheid en het type snoeiresten.

04. STANDAARD STRESSMETER



02. RUIE TOEGANG TOT DE VERHAKSELTRONNIEL

De ingevoerde snoeiresten worden doorgevoerd via de tussentrechter, voordat ze de verhakseltrommel bereiken. **Ook de tussentrechter is ruim gedimensioneerd** (33,5 x 32 cm), waardoor bladrijke snoeiresten met gemak doorgevoerd worden. Zo worden de lastigste snoeiresten snel verhakseld met de BIOCH120: merkbare verhoging van de werksnelheid.

04. STANDAARD STRESSMETER

De **stressmeter** meet de motorbelasting en **regelt de invoersnelheid**. Zodoende, wanneer sprake is van lastige snoeiresten, wordt de invoersnelheid automatisch aangepast. De stressmeter houdt ook de werkuren bij.

5. VERHAKSELEN MET GRIN

2. DOELTREFFEND VERHAKSELSTYSTEEM

Voor alle typen snoeiresten.

Verhakselt erg fijn en voorkomt verstopping.



01. GRIN VERHAKSELTRommel MET 4 MESSEN EN SCHOEPEN



02. AFDEKKAP VOOR SNEL ONDERHOUD



03. SNOEIRESTEN TOT DIAMETER 120 MM



04. DROOG, VERS EN VEZELRIJK HOUT



01. GRIN VERHAKSELTRONNEMEL MET 4 MESSEN EN SCHOEPEN

Het hart van de GRIN BIOCH120 hakselaar is een **verhakseltrommel van 50 kg**. De trommel telt 4 zeer duurzame geharde stalen messen, die voor een **fijne vermaling** zorgen. De schoepen in de trommel zorgen voor de **sterke luchtverplaatsing**, die als tweeledig doel hebben:

Met hoge snelheid uitwerpen van het verhakselde, verstopping voorkomen en verwerkingssnelheid verhogen.

De verhakseltrommel vrijmaken en verstopping voorkomen, **ook bij bladrijke en vezelrijke snoeiresten**.

Een afdekkap geeft toegang tot de verhakseltrommel (en de invoerrol): voor schoonmaken en controle van de messen. De lagers kennen een gietijzeren ophanging en zijn actief gesmeerd.

03. SNOEIRESTEN TOT DIAMETER 120 MM

De GRIN BIOCH120 verwerkt snoeiresten tot een diameter **van 120 mm**. De verhakseling is **homogeen** en direct geschikt voor hergebruik zonder nabewerking. De overbrenging telt dubbele vertande riemen met centrifugaalkoppeling.

02. AFDEKKAP VOOR SNEL ONDERHOUD

Een afdekkap geeft toegang tot de verhakseltrommel (en de invoerrol): voor **schoonmaken en controle van de messen**.

De lagers kennen een gietijzeren ophanging en zijn actief gesmeerd.

04. DROOG, VERS EN VEZELRIJK HOUT

Uitstekende prestaties, ook met moeilijke - bijvoorbeeld vezelrijke - snoeiresten. In combinatie met de 23 pk 627 cc tweecilinder **Briggs & Stratton VANGUARD** motor, raakt het verhakselstelsel niet overbelast, ook niet bij de lastigste snoeiresten.

De motor heeft een elektrische start en indien nodig, ook een startkoord. Dankzij de geïntegreerde 8,5 l benzinetank kan lang en ononderbroken gewerkt worden.

3. AANGEHANGEN VERSIE

Lichtgewicht en compact voor optimaal wegtransport.



01. BIOCH 120 ROAD



01. BIOCH120 ROAD

De BIOCH120 ROAD, lichtgewicht, compact en straatwaardig. Ondanks het lage gewicht van 500 kg, is de hakselaar solide gebouwd, en kan je hem met rijbewijs B vervoeren. De positionering van de motor zorgt voor een laag zwaartepunt om de stabiliteit te verhogen:

- voor wegtransport
- voor het handmatig verplaatsen

4. RUPSBANDAANGEDREVEN VERSIE

Heeft een volledig inklapbare invoertrechter: neemt weinig ruimte in beslag. In alle veiligheid te verplaatsen.



01. HYDRAULISCH AANGEDREVEN RUPSBANDEN



02. COMPACT ONTWERP, LAGER GEWICHT



03. ÉÉN MOTOR, LAGER ZWAARTEPUNT, MEER STABILITEIT EN STUURGEMAK

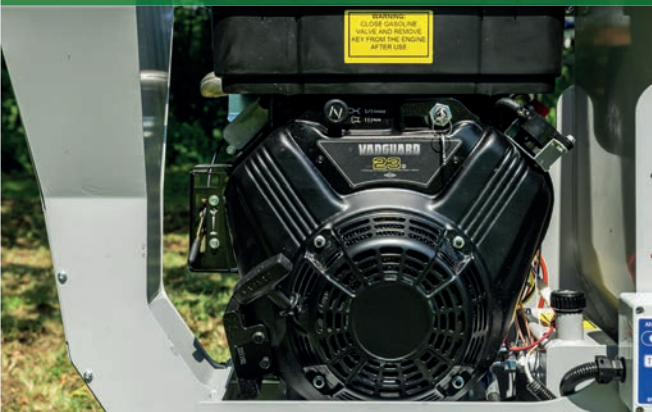

01. HYDRAULISCH AANGEDREVEN RUPSBANDEN

De BIOCH120 wordt voortgedreven door 2 hydraulisch aangedreven rupsbanden, ontwikkeld voor deze machine. De hydraulische aandrijving wordt bediend door twee joysticks op het bedieningspaneel. **De verplaatsing op gazon gaat soepel, maar is ook doeltreffend op oneffen, bosrijk terrein. De verplaatsingssnelheid van de BIOCH120 is 2,5 km/u en doeltreffend op hellingen tot 37%. De rupsbanden zijn 105 cm lang en hebben een spoorbreedte van 90 cm.** Ten opzichte van andere hakselaars is dat een veel groter grondoppervlak. De BIOCH120 is stabiel en veiliger.

02. COMPACT ONTWERP, LAGER GEWICHT

De BIOCH120 is slechts 109 cm breed en, met ingeklapte invoertrechter, een lengte van ongeveer 174 cm (290 cm met invoertrechter opengeklapt).

De hakselaar is zeer compact in zijn categorie, waardoor de BIOCH120 in de kleinste bestelbus vervoerd kan worden. Ook voor het stallen, heb je weinig ruimte nodig.

03. ÉÉN MOTOR, LAGER ZWAARTEPUNT, MEER STABILITEIT EN STUURGEMAK

De 627 cc Briggs & Stratton VANGUARD motor drijft zowel de verplaatsing als het verhakselsysteem aan. Qua plaatsing van de motor, is er bewust gekozen voor een **laag zwaartepunt om de stabiliteit te verhogen:**

- Voorkomen van omkantelen
- Verhogen van stuurgemak

ps: Toepassing van een enkele motor brengt ook minder verbruik en onderhoud met zich mee.

GRIN BIOCH120 ROAD



BENZINE

Professional

AANBEVOLEN VOOR (DIAMETER)
120 mmAANBEVOLEN VOOR (SNOEISEL)
Elk type snoeiresten

MEER INFO



GRIN BIOCH120 ROAD

VERHAKSELSYSTEEM	GRIN verhakseltrommel met 4 messen en schoepen
INVOERTRECHTER	Maxi invoertrechter van 880 x 420 cm - inklapbaar op 2 scharnierpunten
INVOERROL	Vertande stalen hydraulisch aangedreven rol met snelheidsregeling via stressmeter
UITWORP	270° verdraaibaar - uitvoerhals met verstelbare uitvoerlep - uitvoerhoogte 195 cm
VERPLAATSEN	Trailer - Rijbewijs B
MOTOR	23 pk Briggs & Stratton VANGUARD 627 cc tweecilindermotor
STARTEN	Elektrisch (met koord indien nodig)
MATEN (lxbxh in cm)	Operationeel: 350 x 144 x 206 - Transport: 260 x 144 x 206
GEWICHT	500 Kg
VERWERKINGSSNELHEID (per uur)	10-15 m ³ /h



ELEKTRISCHE START



GRIN BIOCH120 CROSS



BENZINE

Professional

AANBEVOLEN VOOR (DIAMETER)
120 mmAANBEVOLEN VOOR (SNOEISEL)
Elk type snoeiresten

MEER INFO



GRIN BIOCH120 CROSS

VERHAKSELSYSTEEM	GRIN verhakseltrommel met 4 messen en schoepen
INVOERTRECHTER	Maxi invoertrechter van 96 cm - inklapbaar op 2 scharnierpunten
INVOERROL	Getande stalen hydraulisch aangedreven invoerrol met snelheidsregeling via stressmeter
UITWORP	270° verdraaibaar - uitvoerhals met verstelbare uitvoerlepel - uitvoerhoogte 195 cm
VERPLAATSEN	Hydraulisch aangedreven rupsbanden (lengte 105 cm - spoorbreedte 90 cm)
MOTOR	23 pk Briggs & Stratton VANGUARD 627 cc tweecilindermotor
STARTEN	Elektrisch (met koord indien nodig)
MATEN (lxbxh in cm)	Operationeel: 290 x 109 x 196 - Transport: 175 x 109 x 150
GEWICHT	550 Kg
VERWERKINGSSNELHEID (per uur)	10-15 m ³ /h



ELEKTRISCHE START



GRIN BIOCH150

ROAD



De Grin BIOCH150 beoogt snoeiprofessionals: hoveniers, boomverzorgers en telers. Verhaksel doeltreffend tot 150 mm diameter. Schuwt geen vertakkingen en je bereikt een hoge werksnelheid.

De invoertrechter is ergonomisch qua invoerhoogte en **erg breed**. Dankzij de grote invoermond voorzien van hydraulische aangedreven invoerrollen, **kan je veel snoeiresten tegelijk invoeren**, waardoor je goed door kan werken.

De professionele antistress stuurt de 2 invoerrollen aan. Die rollen **automatisch achteruit** bij overbelasting. Je kunt uit 3 settings kiezen, afhankelijk van het materiaal dat je gaat verhakselen.

Het hart van de machine is het **GRIN ULTRA CUT verhakselsysteem**, dat het vermogen van de 22 pk Honda tweecilinder maximaliseert en brandstof bespaart. De messen zijn gemonteerd op verwijderbare inserts, waardoor je ze snel kunt vervangen of slijpen. De inserts maken ook een heel eenvoudige fijnafstelling mogelijk van de messen ten opzichte van de contramessen.

De duurzame constructie beoogt jarenlange bedrijfszekerheid en gebruiksveiligheid.

De BIOCH150 is straatwaardig en kan met rijbewijs B vervoerd worden. **Het is wendbaar en makkelijk te verplaatsen.**



WIL JE GRIN PROBEREN?



TEST DRIVE

GRIN



Bel

België 0473.13.45.05

Nederland 06.21.64.39.99



Vind de dichtstbijzijnde dealer

www.mygrin.nl



Volg ons en ontdek onze evenementen



1. GROTE INVOERTRECHTER

Grootformaat, op ergonomische laadhoogte, waardoor je snel, met gemak en veilig door kan werken.



01. GROTE INVOERTRECHTER



01. GROTE INVOERTRECHTER

De BIOCH150 invoertrechter is één van de grootste op de markt, met een invoerbreedte van 1.200 mm, waardoor je ook heel erg vertakte snoeiresten kunt invoeren.

De snoeiresten worden met behulp van twee hydraulische maxi invoerrollen naar binnen getrokken. 420 mm breed: vertakte snoeiresten leveren geen werkvertraging op.

Bovendien kan het systeem veel materiaal tegelijk aan voor een hoog werktempo. Twee personen kunnen zonder elkaar in de weg te staan en zonder de hakselaar te overbelasten materiaal invoeren.

Dankzij de invoertrechterhoogte van circa 700 mm, hoeven de snoeiresten niet hoog getild worden. Je werkt ergonomisch verantwoord.



2. DUBBELE INVOERROL

Aangestuurd door de professionele antistressmodule.



01. DUBBELE INVOERROL



01. DUBBELE INVOERROL

De **dubbele hydraulisch aangedreven invoerrollen** met variabele invoersnelheid zijn duurzaam geconstrueerd om de hardste houtsoorten aan te kunnen.

Vertakte, lange of volumineuze snoeiresten, bijvoorbeeld van heggen, worden door de kracht van de dubbele rollen naar binnen getrokken.

02. PROFESSIONELE GRIN ANTISTRESS AANSTURING



02. PROFESSIONELE GRIN ANTISTRESS AANSTURING

De **aandrijving van de invoerrollen wordt aangestuurd door de PROFESSIONELE antistress module**: het achteruit draaien van de rollen gebeurt automatisch. De snoeiresten worden enkele centimeters teruggevoerd, om fracties van seconden later weer ingevoerd en verwerkt te worden. Deze elektronische aansturing is fundamenteel voor het hooghouden van het werktempo, ook wanneer de hakselaar overbeladen wordt.

De PROFESSIONELE GRIN antistress aansturing kent 3 verschillende settings, aangepast op verschillend werk, verschillende snoeiresten.

3. GRIN ULTRACUT verhakselsysteem

Ongelovelijk verhakselvermogen en zuinig qua verbruik.



01. GRIN ULTRACUT VERHAKSELSYSTEEM



01. GRIN ULTRA CUT VERHAKSELSYSTEEM

Het GRIN ULTRA CUT verhakselsysteem is het hart van de machine. Het bestaat uit een gesloten trommel, waarop de messen zijn bevestigd. De schoepen aan de kopse kanten van de trommel zorgen voor de luchtstroom om de verhakselde resten uit te werpen.

GRIN ULTRACUT trommel:

- Buit het vermogen van de motor maximaal uit
- Vermijdt verstopping door overbelading
- Verlaagt brandstofverbruik
- Garandeert een ongelovelijk hoog werktempo



4. MESINSERTS

Om onderhoud te versnellen door efficiënt te werk te kunnen gaan.



01. OPENKLAPBARE UITVOERTRECHTER



01. OPENKLAPBARE UITVOERTRECHTER

In een handomdraai kan je bij het verhakselsysteem en onderhoud plegen, zoals messen verwisselen. Je kan er makkelijk bij om goed en veilig je werk te kunnen doen.

02. ONTKOPPELBARE MESINSERTS

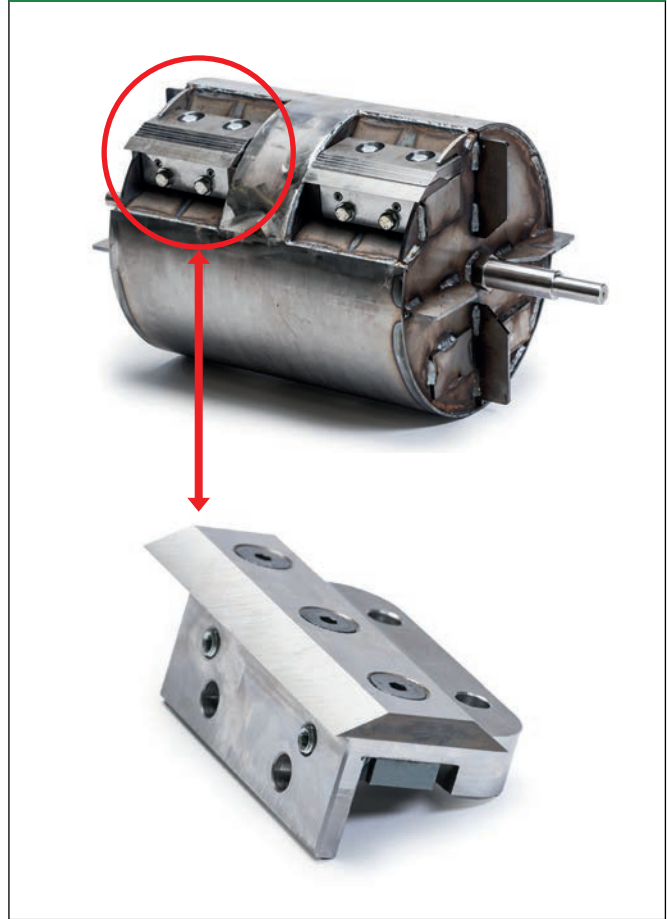

02. ONTKOPPELBARE MESINSERTS

De messen zijn niet simpelweg aan de trommel geschroefd, maar bevestigd middels loskoppelbare inserts.

Dankzij deze inserts:

kun je de messen snel verwisselen en vermijd je down-time. Kun je de messen en contramessen perfect traploos afstellen en garandeer je, jaar na jaar, een uitstekende verhakseling.

Met reserve-inserts, verwissel je messen binnen de kortste tijd op locatie.

5. UITVOERBUIS

Verdraaibaar en inklapbaar voor vervoer.



01. UITVOERBUIS



01. UITVOERBUIS

De evacuatie van het verhakselde gaat via de 270 graden verdraaibare uitvoerbuis met snelverstelling.

Door de hoogte, 2.350 mm vanaf de grond, is het geschikt voor de hoogste laadbakken.

En dankzij de richtklep kun je de uitvoerrichting bepalen.

Het uiterste deel van de uitvoerbuis is inklapbaar - voor vervoer - met snelkoppeling en zonder gereedschappen te bedienen.



GRIN BIOCH150

ROAD



BENZINE

Professional

AANBEVOLEN VOOR (DIAMETER)
150 mmAANBEVOLEN VOOR (SNOEISEL)
Elk type snoeiresten

MEER INFO

GRIN BIOCH150 ROAD

POWERED by
HONDA

VERHAKSELSYSTEEM	GRIN ULTRA CUT verhakselsysteem met dichte trommel en verwijderbare mesinserts
INVOERTRECHTER	MAXI invoertrechter 1.200 x 1.200 mm - 700 mm invoerhoogte
INVOERROL	Dubbele hydraulisch aangedreven getande stalen rollen Met snelheidsregeling en PROFESSIONELE antistress
UITWORP	270° draaibaar - met richtbare deflector - uitvoerhoogte 235 cm - inklapbaar zonder gereedschappen
VERPLAATSEN	Trailer - Rijbewijs B
MOTOR	HONDA GX690 - 22 pk - Tweecilinder
STARTEN	Elektrisch (met koord indien nodig)
MATEN (lxbxh in cm)	Operationeel: 356 x 166 x 235 - Transport: 303 x 166 x 187
GEWICHT	730 Kg
VERWERKINGSSNELHEID (per uur)	15-20 m ³ /h



ELEKTRISCHE START





6.

GRIN STAAT ALTIJD VOOR JOU KLAAR

GRIN, het bedrijf ·



GRIN, het bedrijf

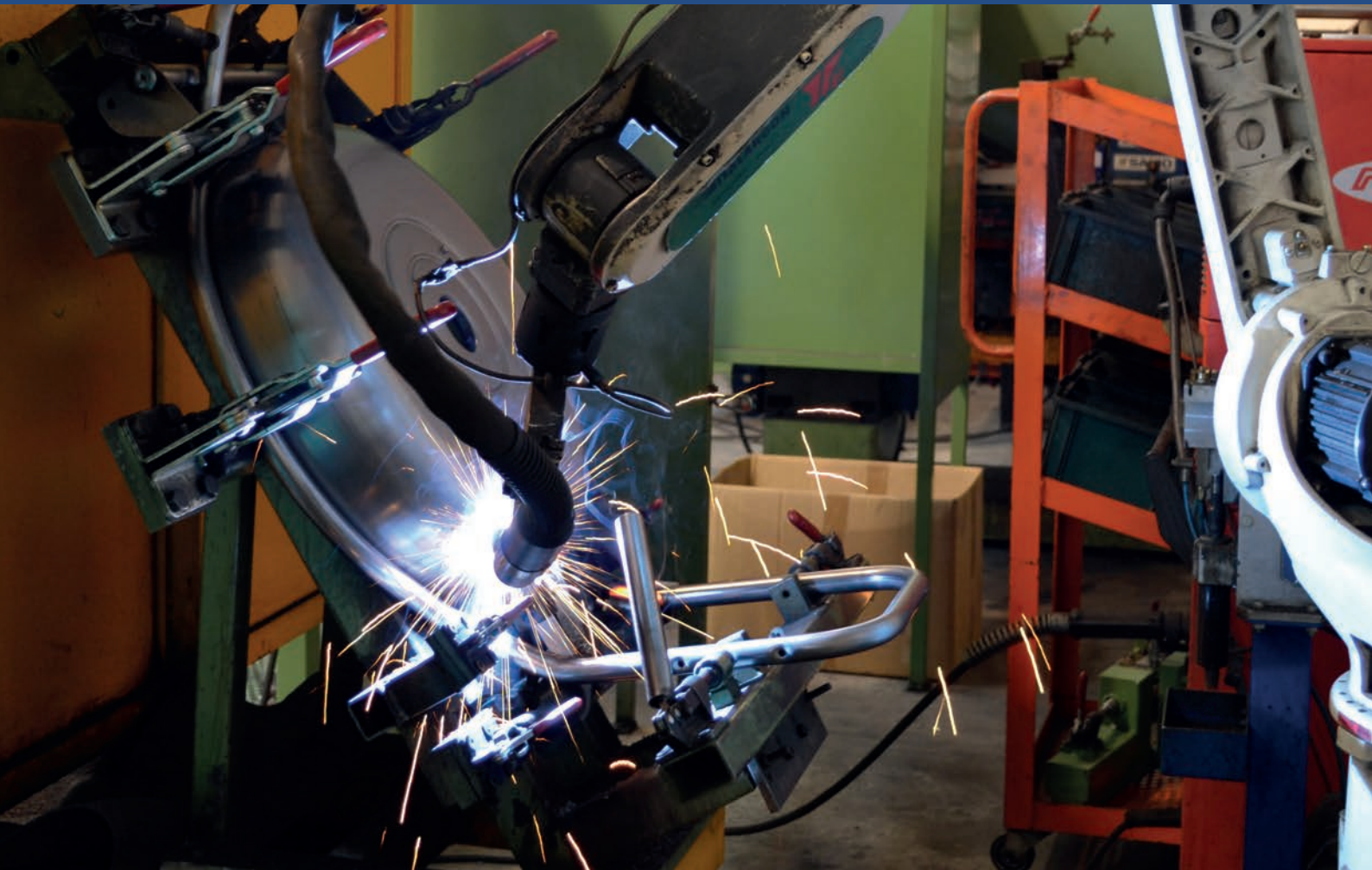

In navolging op het geotrooieerde maaiprincipe - MAAI, ZONDER OPVANGEN, DUS GEEN AFVAL - is **GRIN srl in 2005 opgericht**.

GRIN is gevestigd in La Valletta Brianza, provincie Lecco (bekend voor de metaalindustrie) en groeit dankzij de passie voor techniek en de jarenlange expertise in de branche. De eerste jaren zijn toegewijd aan de ontwikkeling van een lijn uiterst innovatieve, in Italië gefabriceerde grasmaaiers.

Innovatie en kwaliteit zijn de pijlers van het bedrijf. Daarom wordt elke grasmaaiër op de voet gevolgd: vanaf de wieg tot eindgebruiker, vanaf doordachte productontwikkeling tot aan elke stap van productie en assemblage.

Bovendien is 95% van de **GRIN** onderdelen **MADE IN ITALY** en het merendeel wordt zelf vervaardigd.

De laatste jaren is **GRIN** aanmerkelijk gegroeid in de belangrijkste afzetgebieden in Europa: met de oprichting van **GRIN FRANCE**, gevestigd in **La Verpillière**, dicht bij Lyon en met **GRIN's toegewijde dealernetwerken in België en Nederland**, naast de samenwerkingen met een internationaal netwerk van distributeurs.



#verandervanperspectief

LOCATIES



GRIN ITALIË

- 📍 Via Lombardia, 87
23888 La Valletta Brianza (LC) - Italië
- ☎️ (+39) 039.95.51.98
- 📱 @grinsrl
- 📷 mygrin_ita



GRIN FRANKRIJK

- 📍 Z.I. Le Grand Planot 38290
La Verpillière - Frankrijk
- ☎️ +33 (0)4.13.68.09.16
- 📱 @grinfr
- 📷 mygrin_fra

COUNTRY



GRIN BELGIË

- ☎️ +32 (0)473.13.45.05
- 📱 @grinbelgie
- 📷 mygrin_bel



GRIN NEDERLAND

- ☎️ +31 (0)6.21.64.39.99
- 📱 @mygrinnl
- 📷 mygrin_nld

✉️ info@mygrin.it



Meer dan 750 geselecteerde speciaalzaken.



KIES JOUW DEALER OP WWW.MYGRIN.NL

#verandervanperspectief

GRIN ADVISEERT JE :